

Preț: 15 000 lei

REVISTĂ LUNARĂ ● ANUL II - NR. 15

■ GENERATOR AF

■ LM2907 / LM2917
- APLICAȚII -

■ RECEPTOR MF - UUS

■ TRANSFORMATOARE
DE CURENT

■ VOLTMETRU CU LCD

■ PROTECȚIA
INCINTELOR ACUSTICE



NOI MULTIMETRE DIGITALE

Cel mai performant!



DVM66

- Afişor dublu 3 3/4 digiți, indicare gamă și funcții, bargraf;
- Operare automată / manuală;
- Memorare date, calcul valoare maximă, minimă și medie, raport între două valori sau toleranță;
- Maxim $1kV_{CC}$, $750V_{Ca}$, $10A_{CC}$ și V_{Ca} , $40M\Omega$, $800kHz$ (sensibilitate $1V_{rms}$), $40\mu F$;
- Test diode, tranzistoare și continuități;
- $91 \times 189 \times 31,5mm$.
- **2 898 000 lei**



DVM68

- Afişor 3 3/4 digiți, indicare gamă și funcții, bargraf;
- Operare automată / manuală, memorare date;
- Maxim $1kV_{CC}$, $750V_{Ca}$, $10A_{CC}$ și A_{Ca} , $32,6M\Omega$, $32,6\mu F$, $150kHz$ ($250mV_{rms} \dots 1V_{rms}$ sensibilitate);
- Test diode, tranzistoare și continuități;
- $91 \times 189 \times 31,5mm$.
- **1 298 000 lei**

DVM890L

- 3 1/2 digiți, indicare gamă și polaritate;
- Maxim $1kV_{CC}$, $750V_{Ca}$, $20A$, $0,1\Omega \dots 200M\Omega$, $1pF \dots 20\mu F$;
- Test diode, continuități (cu buzzer) și tranzistoare;
- Măsoară temperatură cu sondă K;
- $88 \times 170 \times 38mm$.
- **729 000 lei**

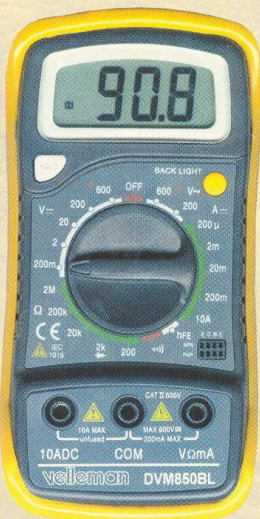

DVM850BL

- Afişor LCD 3 1/2 digiți cu **iluminare**;
- Maxim $600V_{CC}$ și V_{Ca} , $10A_{CC}$, $2M\Omega$;
- Test diode, tranzistoare și continuități cu buzzer;
- Memorare date;
- $138 \times 69 \times 31mm$.
- **329 000 lei**

Cel mai:

- Mic!
 - Complet!
 - Ieftin!
- numai 199 000 lei**

DVM810

- 3 1/2 digiți;
- Maxim $500V_{CC}$ și Ca , $10A_{CC}$, $2M\Omega$;
- Test diode și tranzistoare;
- **92 x 43 x 22mm.**



SUMAR

NEWS	1
LM2907/LM2917 APLICAȚII	2
ALIMENTAREA AMPLIFICATOARELOR DE PUTERE CU CIRCUITE INTEGRATE	5
MULTIMETRUL M66	7
GENERATOR AF	8
TRANSFORMATOARE DE CURENT	10
PROTEȚIA INCINTELOR ACUSTICE	11
VOLTMETRU DIGITAL CU AFIȘOR LCD	12
MĂSURAREA COEFICIENTULUI DE REFLEXIE (V)	15
SERVICE TV	16
ADAPTOR PENTRU INTERFAȚĂ SERIALĂ RS232	18
TRANSCEIVER 144MHz OSCILATORUL LOCAL	22
RECEPTOR MF-UUS	26
MC3356	28
DIALOG CU CITITORII	31
TESTER PENTRU CABLU ..	32

LM4663 - Amplificator audio în clasa D

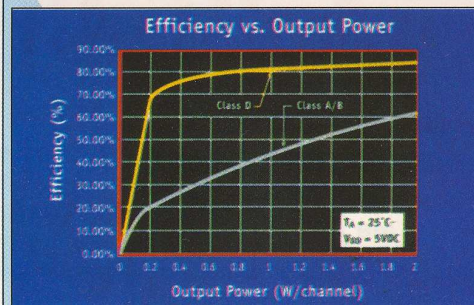

Destinat utilizării, în special, la aparatura multimedia, laptop-uri sau la orice echipament portabil cu consum redus.

Circuitul integrat LM4663 oferă 4W (sau 2 x 2W Stereo) putere electrică, pe o sarcină de 4Ω la 5V tensiune de alimentare. Etajele de ieșire sunt configurate în clasa D de funcționare, randamentul ajungând, la puterea maximă, 83%.

Prezintă distorsiuni, măsurate la 1W, de THD = 0,2%. Pentru a le reduce, se utilizează tehnica modulației Delta-Sigma care compară semnalul de la intrare cu cel de la ieșire. Are intrare pentru semnal multiplexat și este prevăzută cu protecție termică. Este montat în capsulă TSSOP cu 24 de pini.

National's Focus On - Vară 2000

LM4651/52 - 170W în clasa D - Subwoofer

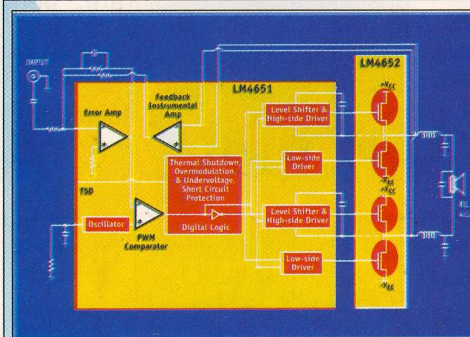

National Semiconductor propune pentru domeniul audio un ansamblu format din două circuite integrate: driver-ul LM4651 și modulul de putere LM4652. Primul, oferă proprietățile necesare unui amplificator audio (protecție la scurtcircuit pe ieșiri, supratensiune, supratemperatură și supramodulare) plus un bloc oscilator și comparator cu modulație PWM care mențin distorsiunile la un nivel redus.

Pe sarcină de 4Ω se obține putere electrică de 120W, randamentul fiind de 85%. Intrarea în regim normal de funcționare se face lent ("soft-start").

Modulul de putere - LM4652 - conține patru tranzistoare MOSFET alimentate de la o sursă de tensiune dublă. Ieșirea pe sarcină se face cu filtru pentru frecvențe joase.

National's Focus On - Vară 2000

Amplificatoare operaționale de putere - Seria OP547/8/9



Această serie, realizată de Burr-Brown, oferă protecție termică și control logic prin trecere în stand-by dacă protecția termică nu se activează (sau trece ieșirea amplificatorului în stare de înaltă impedanță). Circuitele integrate se pot alimenta de la o sursă simplă sau dublă. Tensiunea maximă de alimentare este de 60V, iar curentul maxim de vârf prin sarcină: 10A

pentru OPA549, 5A pentru OPA548 și 0,75A pentru OPA547. Slew Rate este de 9,10, respectiv 6V/μs.

Circuitele sunt prevăzute cu pini pentru reglajul curentului limită prin intermediul unor potențioetre sau convertoare D/A.

www.burr-brown.com/bbnews

LM2907/LM2917

- Aplicații -

ing. Croif V. Constantin

Consecvenți inițiativei asumate în numărul trecut la pagina 8 unde aminteam de posibilitățile tehnice ale circuitului LM2917, prezentăm un grupaj de aplicații cu acest circuit.

Prezentare generală

Cele două circuite integrate LM2907 / LM2917, prin calitățile lor electrice, prezintă un deosebit interes pentru constructorii de aparatură de măsură și echipamente de automatizare.

Pentru măsurarea semnalelor de joasă și medie frecvență, determinarea turației motoarelor cu ardere internă, măsurarea capacităților electrice mari la condensatoarele electrolitice, controlul

Se remarcă diferențe de topologie electrică și în ceea ce privește tipul de capsulă în care sunt realizate cele două circuite integrate, astfel:

- varianta cu 8 pini LM2907M(N)-8, respectiv LM2917M(N)-8 are intrarea inversoare a comparatorului Trigger-Schmitt conectată la masă (GND), iar pinul 3 conectează intern pinii 3 și 4 de la varianta cu 16 pini (LM2907N, respectiv LM2917N);

- circuitul integrat aflat în capsulă DIP16 oferă mai multe posibilități de configurare, pentru masă fiind rezervat pinul 12, iar intrările comparatorului sunt independente.

Circuitele prezintă liniaritate de +/- 0,003.

utilizatorului posibilitatea de a dispune de comutare fermă, cu histerezis și o bună rejecție a riplului în orice aplicație. De valoarea lui C_2 (figura 2) depinde riplul tensiunii de la ieșire și răspunsul în timp (tranzitoriu) al convertorului. Condensatorul C_1 asigură liniaritatea convertorului frecvență-tensiune, el fiind încărcat și descărcat de un semnal dreptunghiular de frecvența semnalului de la intrare (f_{IN}) cu factor de umplere 50% și amplitudine la $V_{CC}/2$ (V_{CC} = tensiunea de alimentare). Valoare medie a curentului prin condensator pe o perioadă, T , va fi:

$$i_{cmed} = \frac{\Delta Q}{T} = C_1 \cdot \frac{V_{CC}}{2} \cdot 2f_{IN} = V_{CC} \cdot f_{IN} \cdot C_1$$

Cum oglinda circuitului de ieșire

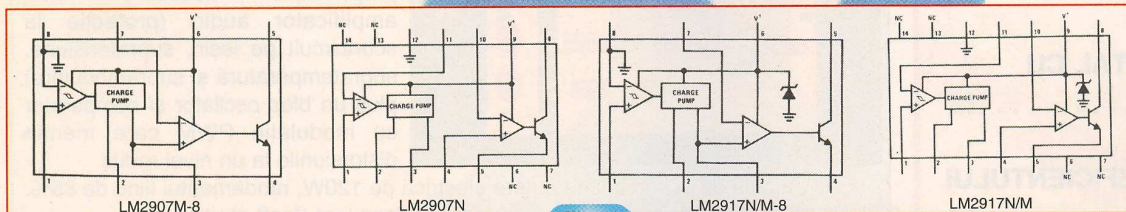

Fig. 1

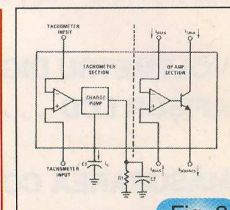

Fig. 2

vitezei sau acționării cu comandă vocală și senzorială - LM2907 sau LM2917 reprezintă soluții practice imediate.

Convertor frecvență / tensiune - sub această denumire National Semiconductor descrie în notele sale de aplicații, unde și cum pot fi utilizate cele două tipuri de circuite integrate. Acestea sunt realizate în capsulă cu 8 pini - DIP8 (LM2907M-8/LM2907N-8 sau LM2917M-8/LM2917N-8) sau cu 16 pini - DIP16 (LM2907N sau LM2917N/M).

În figura 1 se oferă schema bloc internă a lui LM2917 pentru cele două tipuri de capsule. Celălalt circuit integrat LM2907 are aceeași structură internă însă fără dioda zener (cu $V_z = 7,56V$) aflată cu catodul la pinul (9) de alimentare (V^+).

Ieșirea convertorului este de tip "open collector", tranzistorul final având emitorul la pinul 4 (respectiv 8). Tensiunea maximă admisă colector-emitor este de 28V.

Schema simplificată de test a circuitului integrat este redată în figura 2. Caracteristicile electrice ale circuitului sunt:

- tensiune de alimentare: $28V_{CC}$;
- curent absorbit: 28mA;
- tensiune de intrare diferențială: $28V_{CC}$;
- histerezis: 30mV pentru $V_{intrare} = 250mV_{VV}$ și $f = 1kHz$;
- liniaritate: 0,3% pentru $f = 1kHz...10kHz$;
- $I_{BIAS} = 50...500nA$ (vezi figura 2);
- curent prin sarcină: $I_{SINK} = 50mA$ tipic (figura 2).

Intrarea diferențială oferă

o reprezentă grupul R_1-C_2 (prin conectarea emitorului tranzistorului intern la intrarea inversoare a amplificatorului operațional), tensiunea la ieșire va fi: $V_0 = i_c \cdot R_1$, iar ecuația de conversie va avea forma:

$$V_0 = V_{CC} \cdot f_{IN} \cdot C_1 \cdot R_1 = f_{IN} \cdot (\text{constanță}), \text{ unde "constanța" este produsul } V_{CC} \cdot C_1 \cdot R_1.$$

Rezultă astfel necesitatea stabilizării tensiunii de alimentare.

Există anumite restricții în ceea ce privește alegerea componentelor R_1 și C_1 . Pentru o acuratețe ridicată C_1 trebuie să aibă o capacitate mai mare de 500pF. Valori mici determină erori de curent prin R_1 , în special la temperaturi joase. Dacă R_1 are o valoare mult prea mare scade liniaritatea curbei de răspuns.

□ Tahometru cu LM2907

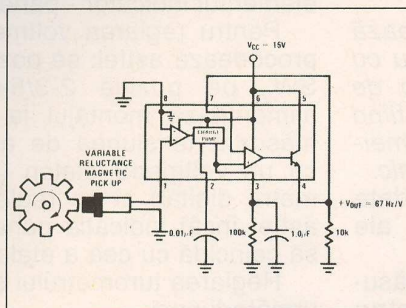

Cu un număr redus de componente se poate realiza un tahometru cu raportul de conversie de 67Hz/V. Sarcina o reprezintă rezistorul de 10kΩ de pe care se culege tensiunea de ieșire. Semnalul de intrare este tensiunea indusă în inductanța conectată la pinul 1.

□ Convertor frecvență-tensiune cu LM2917

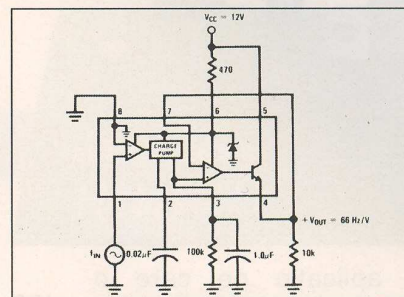

Semnalul de frecvență necunoscută se injectează la pinul 1 al circuitului integrat, iar de pe rezistorul de 10kΩ (pinul 4) se culege o tensiune continuă ce are nivelul proporțional cu valoarea frecvenței de intrare. Rata de conversie este 66Hz/V.

□ Capacimetrul cu LM2907

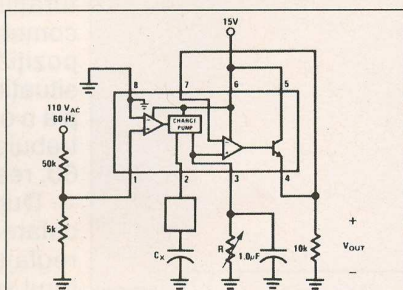

Condensatorul a cărui capacitate se măsoară se conectează între masă și pinul 2 al circuitului. La pinul 1 se injectează un semnal cu amplitudine între 10 și 15V și frecvență de 50Hz (sau 60Hz). Acest semnal poate proveni de la rețeaua de 220V/50Hz, aplicat printr-un divizor rezistiv cu raportul 20 (de exemplu un grup serie 100kΩ + 5kΩ). Rezistorul R se tatonează în jurul valorii de 100...110kΩ. Pentru $C_x = 10...100\mu\text{F}$ se obține la ieșire 1...10V. Măsurarea se face cu un multimetru digital pe gama de tensiune continuă.

□ Indicator depășire frecvență (viteză) maxim admisă

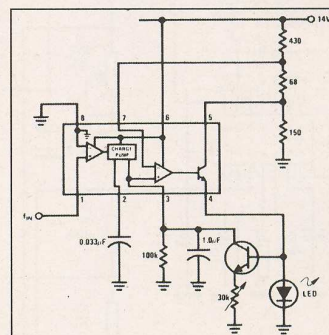

Cu schema prezentată se poate realiza o aplicație ce avertizează optic depășirea frecvenței maxime în cazul unor teste, depășirea vitezei la automobile ș.a.

Cu valorile din schemă LED-ul luminează pentru o frecvență la intrare mai mare de 100Hz. Se utilizează circuitul LM2907.

□ Zăvor electronic cu LM2917

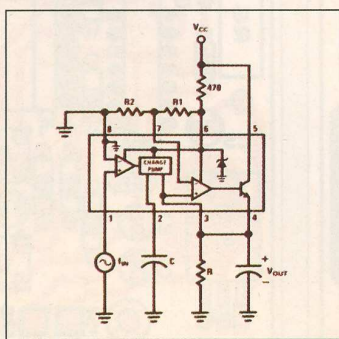

Asemănător cu indicatorul pentru depășire viteză maximă, ieșirea circuitului (pinul 4) este inhibată ($V_{OUT} = 0V$) pentru un semnal la intrare ce depășește o anumită frecvență. Circuitul este adus în stare inițială prin întreruperea alimentării.

Tranzistorul final este blocat pentru o valoare a frecvenței de intrare dată de:

$$f_{IN} = \frac{R_2}{R_1 + R_2} \cdot \frac{1}{RC}$$

Adaptor Turometru / Voltmetru (auto)

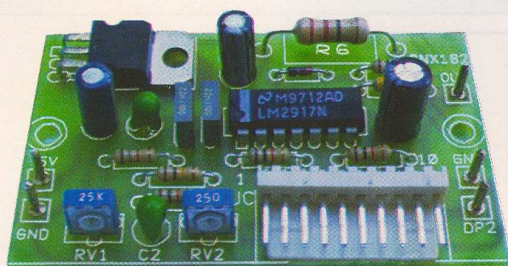

Ultima aplicație pe care o prezentăm, însă completă, este kit-ul realizat de **Conex Electronic** sub denumirea de "Adaptor Turometru / Voltmetru (auto)".

Se utilizează în automobile la măsurarea turației motoarelor cu ardere internă în 4 timpi cu aprindere prin scânteie cu 3 sau 4 cilindri și la măsurarea tensiunii de la bornele acumulatorului.

platină (IN).

Adaptorul funcționează împreună cu un voltmetru cu 3½ diși și 200mV cap de scală, recomandat fiind panelmetrul PM129-B comercializat de Conex Electronic.

În continuare sunt date caracteristicile tehnice ale montajului.

- Două domenii de măsurare pentru turometru: 100...1999rot/min cu o rezoluție de 1rot/min, respectiv 2000...1999rot/min cu o rezoluție de 10rot/min;
- Gama de măsură pentru voltmetru: 0...19,9V;
- Tensiune de alimentare: 10...15V/300mA.

După plantarea componentelor electrice pe cablajul imprimat (figura 4), urmărind desenul de

elementul indicator - panelmetrul -.

Pentru reglarea voltmetrului se procedează astfel: se poziționează SW₂ pe poziția 2-3/5-6 și se alimentează montajul la 12V; se măsoară tensiunea de alimentare cu un voltmetru etalon (un multi-metru digital) și se reglează RV₂ astfel încât indicația panelmetrului să coincidă cu cea a etalonului.

Reglarea turometrului se face în următorii pași:

- se comută SW₁ în poziția 2-1 și SW₂ în poziția 2-1/5-4;
- se aplică la intrare (pinul IN) un semnal cu frecvența de 20Hz și amplitudine de cca. 12V față de masă;

- se reglează RV₁ astfel încât panelmetrul să indice valoarea 600 pentru motoare în 3 timpi;

- se verifică funcționarea pe domeniul de măsură a turațiilor mari comutând S₂ pe poziția 2-3/5-6, situație în care panelmetrul trebuie să indice 60, respectiv 80.

După executarea acestor reglaje adaptorul se montează în automobil, panelmetrul și cele două comutatoare montându-se pe bord.

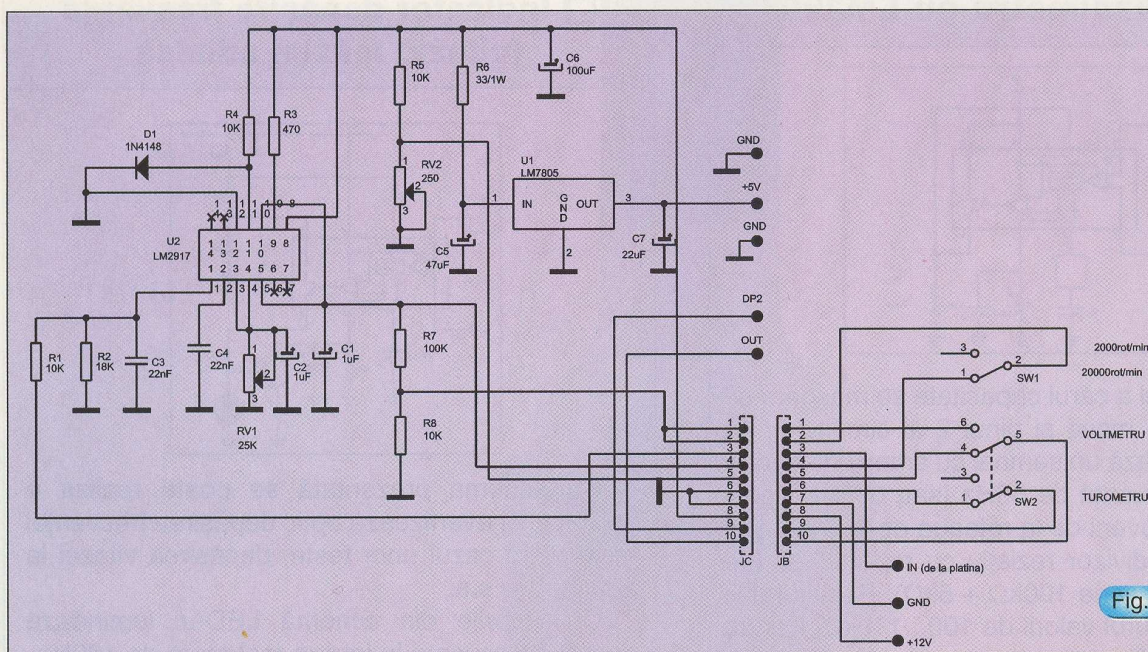

Fig. 3

Aparatul reprezintă o variantă îmbunătățită a turometrului electronic prezentat în revista Conex Club (decembrie 1999) la care s-a adăugat un divizor de tensiune (R₅-RV₂, figura 3) pentru măsurarea tensiunii la bornele acumulatorului.

Modulul utilizează o pereche de conectori cu 10 pini (mamă/tată) ce permit atașarea a două comutatoare, unul simplu (care comută de pe gama de 2 000 rot/min pe cea de 20 000rot/min) și unul dublu (selectează funcțiile voltmetru sau turometru), alimentarea montajului (+12V_{cc} și GND) și conectarea la

echipare (figura 5), se trece la conectarea comutatoarelor externe SW₁ și SW₂ și sursa de alimentare prin intermediul conectorului pereche corespunzător celui de pe cablaj cu ajutorul unor conductoare alese convenabil ca lungime; se montează de asemenea și

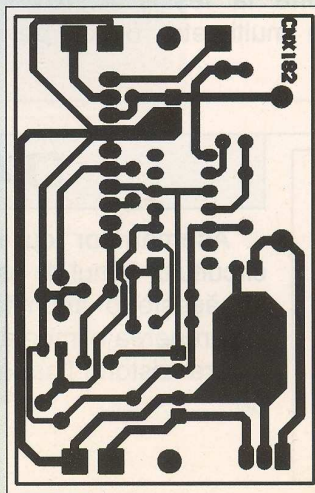

Fig. 4

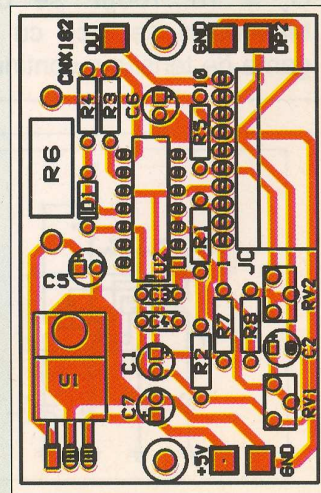
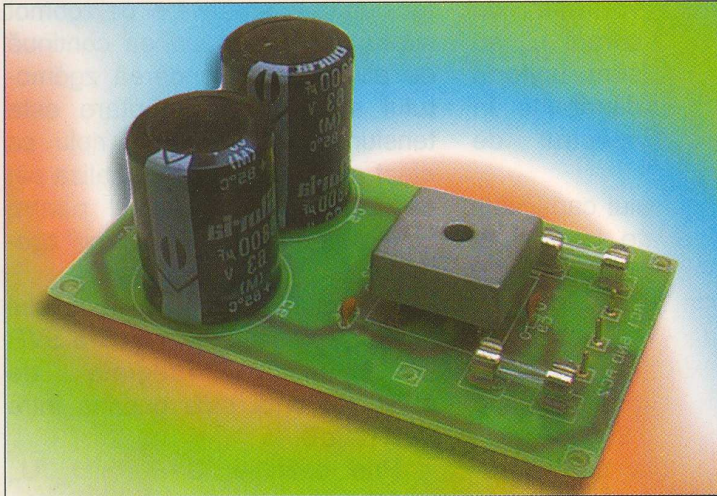

Fig. 5

Alimentarea amplificatoarelor de putere cu circuite integrate

ing. Imre Szatmary



1. Stabilirea valorii tensiunii și a curentului de alimentare pentru amplificatoarele de putere cu circuite integrate

O primă caracteristică a unui sistem de alimentare este că sursa de alimentare a amplificatoarelor de putere trebuie să asigure obținerea puterii utile P_0 , pe rezistența de sarcină R_s dată, cu un factor de ondulație dat.

Din formula puterii utile se află valoarea de vârf (amplitudinea) a tensiunii și curentului ce se aplică pe sarcina R_s :

$$U_{ov} = \sqrt{P_0 \cdot 2R_s};$$

$$I_{ov} = \sqrt{P_0 / 2R_s};$$

Pentru nedistorsionarea semnalului datorită limitării tranzistoarelor din etajele finale la valoarea U_{ov} se mai adaugă aproximativ 5V. Dacă sursa nu este stabilizată (cazul uzual), la vârfurile de curent,

tensiunea sursei scade, având o rezistență internă finită, astfel la suma $U_{ov} + 5V$ se mai adaugă cca. 15%. Cu această mărire se evită și eventualele căderi de tensiune pe conductoarele de alimentare a amplificatorului.

Tensiunea rețelei de alimentare poate avea o variație de $\pm 10\%$.

Pentru asigurarea puterii utile P_0 în condițiile în care tensiunea de rețea scade cu 10%, tensiunea sursei se mărește cu 10%. Ținând seama de cele prezentate tensiunea sursei de alimentare (nestabilizată) este:

$$V_s = (U_{ov} + 5) \cdot (1 + 0,15) \cdot 1,1 = (U_{ov} + 5) \cdot 1,26$$

Când tensiunea rețelei crește cu 10%, tensiunea de alimentare este:

$$V_{Smax} = (U_{ov} + 5) \cdot 1,4$$

Această valoare V_{Smax} trebuie să fie mai mică sau cel mult egală cu V_{SMAX} , dată în catalog pentru circuitul integrat de putere din amplificator.

În cazul circuitelor integrate de putere destinate aplicațiilor auto, tensiunea de alimentare este cea a bateriei auto cca. 13V. Asemenea

circuite sunt însă capabile să debiteze în difuzorul de impedanță mică, curenți mari sau se utilizează configurația în punte (BTL).

Sursa de alimentare trebuie să asigure curentul mediu absorbit de amplificator. În audiofrecvență semnalele fiind sinusoidale, curentul mediu absorbit din sursa de alimentare este dat de relația:

$$I_s = I_{ov}/\pi = V_{ov}/\pi R_s [A_{vv}].$$

Cunoscând V_s și I_s , aflăm puterea medie absorbită din sursa de alimentare:

$$P_s = V_s V_{ov}/\pi R_s [W]$$

Această putere este cea debitată de sursă la bornele acesteia, urmând a se proiecta sursa de alimentare.

Sursă de alimentare stabilizată sau sursă nestabilizată? Utilizarea sursei de alimentare stabilizate pentru amplificatoarele AF de putere are două dezavantaje: primul - este scumpă, având în vedere tensiunile și curenții mari pe care trebuie să îi asigure; al doilea - pentru asigurarea puterii muzicale, vârfuri de putere din spectrul muzical, trebuie supra-dimensionată, practic cu cca. 50%.

Practica amplificatoarelor ne demonstrează că o sursă formată din redresor cu filtru capacitiv, corespunzător proiectată, asigură pe deplin alimentarea amplificatoarelor cu CI de putere.

Alimentarea CI de putere poate fi făcută cu o tensiune de alimentare: $+V_s$ și masă (GND) sau cu două tensiuni de alimentare

ωCR_a	10	20	30	40	50	80	100	200	300	500
$\gamma = U_r/V_s$ (%)	6	3,5	2	1,5	1	0,8	0,7	0,3	0,25	0,15

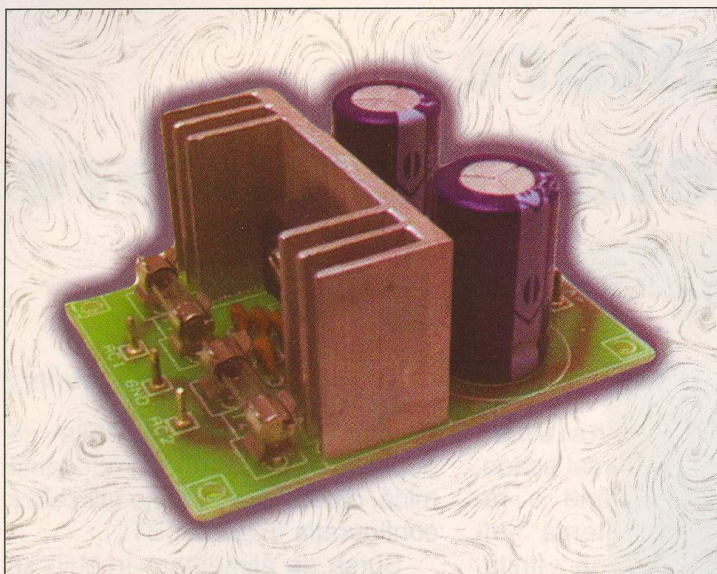

+V_s și -V_s față de masă (GND). Prezentăm în *figura 1* cele două variante ale surselor de alimentare cu configurația redresor dublă alternanță în punte, cu filtru capacitiv.

Valoarea condensatoarelor de filtraj se stabilește în funcție de tensiunea de ondulație (riplu) maximă, tensiunea de alimentare V_s și amplitudinea curentului util I_{ov}.

Sarcina alimentatorului la curentul de vârf I_{ov} are rezistența:

$$R_a = V_s [V] / I_{ov} [A] [\Omega]$$

Tensiunea de ondulație U_r este dependentă de produsul ωCR_a, unde ω = 2πf = 2 · 3,14 · 100Hz = 628 (Se consideră f = 100Hz, pentru redresarea dublă alternanță).

Dependența tensiunii de ondulație funcție de ωCR_a este dată în grafice. Prezentăm alăturat câteva valori uzuale ale factorului de ondulație γ = U_r / V_s (%)

Exemplu: V_s = 30V, P₀ = 50W, R_s = 4Ω și U_r = 90mV_{ef}.

$$I_{ov} = \sqrt{P_0 / 2R_s} = \sqrt{50/8} = 2,5A$$

calculăm rezistența de sarcină a alimentatorului: R_a = 30/2,5 = 12Ω, din tabelul de mai sus obținem: γ = 0,09 · 100/30 = 0,3%, prin urmare produsul ωCR_a = 200; de unde: C = 200/ωR_a, sau C = 200/628 · 12 = 0,026 [F] = 26 000μF. Cu un

asemenea fil-
traj se obține
la ieșirea din
amplificator
un raport
semnal / zgomot
de 80dB
(vezi para-
graful urmă-
tor).

Ținând
seama că
vârfurile de
curent I_{ov} nu
sunt uniform
distribuite în
spectrul de

audiofrecvență, calculul capacității de filtraj C se poate face și la valoarea medie a curentului din sursa de alimentare.

În acest caz: R_a = V_s/I_s = V_s/(I_{ov}/π) = 30V/0,8A = 37,5Ω, rezultând pentru aceeași tensiune de riplu (90mV_{ef}) C = 8500μF.

Valorile mari ale condensatoarelor de filtraj permit debitarea vârfurilor de curent pentru durate foarte scurte de timp, astfel puterea muzicală pe care o poate debita circuitul de putere este asigurată.

Conductoarele dintre sursă și amplificator trebuie să fie cât mai scurte și cu o secțiune suficient de mare, atât pentru reducerea căderilor de tensiune, cât și pentru micșorarea inductanței proprii ale acestora. *De regulă se practică împlinirea conductoarelor. De asemenea, porțiunile de circuit ale cablajului imprimat care alimentează circuite integrate de putere trebuie să fie suficient de late, din aceleași considerente.*

Cunoscând valorile: V_s (+V_s; -V_s), I_{ov} (I_s) și ωCR_a se poate proiecta redresorul sursei de alimentare.

După realizarea practică a sursei de alimentare, se va măsura cu un voltmetru de c.a. sau cu osciloscopul tensiunea de riplu, în condițiile V_s, I_{ov} (I_s) date. Ținând seama de toleranțele valorii

capacităților electrolitice de filtraj, valoarea C calculată, se va majora cu cca. 20...40%.

2. Calculul tensiunii de ondulație (riplu) al tensiunii de alimentare pentru obținerea raportului S/Z dorit.

În afară de zgomotul propriu al circuitelor amplificatorului, o sursă importantă de zgomot o constituie tensiunea alternativă și de zgomot suprapusă pe tensiunea continuă de alimentare. Ponderea zgomotului sursei de alimentare este tensiunea ondulatorie - riplu ca efect al filtrajului. Vom analiza cât de mare poate fi riplul pentru obținerea unui raport semnal/ zgomot dat.

Raportul de rejecție al riplului tensiunii sursei de alimentare SVR la circuitele integrate de audiofrecvență este cuprins între 50...120dB.

Prin definiție: $SVR = U_{inr} / U_r$, unde:

U_{inr} = tensiunea efectivă echivalentă la intrare CI a riplului;

U_r = tensiunea efectivă a riplului sursei de alimentare;

De regulă SVR este dat în catalog în dB; vom transforma valoarea din dB în raport:

$$SVR [dB] = 20 \log(SVR_{raport}),$$

de unde:

$$\log(SVR_{raport}) = SVR (dB)/20$$

Exemplu: SVR = -60dB; log(SVR_{raport}) = -60/20 = -3, deci SVR_{raport} = 10⁻³.

Astfel, tensiunea echivalentă a riplului la intrarea în amplificator este:

$$U_{inr} = U_r \cdot SVR_{raport}$$

Tensiunea echivalentă la intrare U_{inr}, cu frecvența de 100Hz, (în cazul redresării dublei alternanțe) va fi amplificată cu A_v și se va regăsi la ieșire cu valoarea:

$$U_{iesr} = A_v \cdot U_{inr}$$

unde A_v este factorul de amplificare în tensiune a CI.

Pentru obținerea unui raport semnal/zgomot S/Z dorit, cunoscând tensiunea utilă efectivă



Multimetrul M66

Date tehnice

- Afișaj LCD dublu (30 x 60mm), 3 3/4 digiți;
 - Tensiune continuă: 400mV±0,5%, 4 / 40 / 400V±0,3%, 1000V±0,5%;
 - Tensiune alternativă: 4/40/400V±0,8%, 700V±1,2%, 400Hz;
 - Curent continuu: 4 / 40 / 400±1,0%, 10A±2,0%;
 - Curent alternativ: 4/40/400mA±1,5%, 10A±3,0%, 400Hz;
 - Rezistență: 400Ω (rezoluție 0,1Ω) / 4kΩ / 40kΩ / 400kΩ / 4MΩ±0,6%, 40MΩ±1,0%;
 - Capacitate: 40nF (rezoluție 10pF) / 400nF / 4μF / 40μF±2,0%;
 - Frecvență: 4kHz (rezoluție 1Hz) / 40kHz / 400kHz / 800kHz±1,0%, 1V_{rms} sensibilitate;
 - Verificarea tranzistoarelor (h_{FE} = 1...1000) și diodelor;
 - Verificarea continuității (cu buzzer);
 - Memorarea și înregistrarea datelor, calcul valoare maximă, minimă și medie, raport a două semnale și toleranță, bargraf pe display;
 - Scalare automată / manuală;
 - Dimensiune: 91 x 189 x 31,5mm;
 - Greutate: 310g.
- Se livrează cu husă de protecție.

de ieșire U_0 , avem:

$$U_0/U_{iesr} = S/Z; \text{ amintim că}$$

$$U_0 = \sqrt{P_0 4R_s}$$

Cu valoarea U_{iesr} aflăm $U_{inr} = U_{iesr}/A_v$, necesare pentru obținerea raportului S/Z_g dat.

Aflăm: $U_r = U_{inr}/SVR_{(raport)}$, în valori efective.

Dacă se cere valoarea tensiunii de undulație (riplu) în valori vârf la vârf, se obține:

$$U_{mV} = 2 \cdot \sqrt{2} U_r = 2,83U_r$$

Exemplu: Amplificatorul echipat cu TD7294 are un $SVR = -60\text{dB}$. Să aflăm ce riplu al surselor de alimentare V_s^+ și V_s^- este admis

pentru obținerea unui raport $S/Z = 80\text{dB}$, la o putere de $P_0 = 50\text{W}$ pe sarcina de $R_s = 4\Omega$ și amplificarea de tensiune $A_v = 30$.

Calculăm:

$$SVR_{(raport)} = -60\text{dB}/20 = -3; \\ SVR_{raport} = 10^{-3}$$

$$U_0 = \sqrt{50 \cdot 4 \cdot 4} = 28,3 V_{ef}$$

Din: $(S/Z)I_{raport} \ 80\text{dB}/20 = 10^4$, rezultă:

$$U_{iesr} = 28,3V/10000 = 2,83mV_{ef}, \text{ apoi:}$$

$$U_{inr} \ 2,83/30 = 0,094mV_{ef}, \text{ de unde: } U_r = 0,094 \cdot 1000 = 94mV_{ef}, \\ \text{valoarea vârf la vârf: } U_{rV} = 2,83 \cdot 94 = 266mV_{ef} = 0,266V_{V}$$

Cu valoarea tensiunii undulatorii aflate se va proiecta filtrul din sursa de alimentare, atât pentru

V_s^+ , cât și pentru V_s^- considerându-le egale în valoare absolută.

Facem aici mențiunea că valoarea SVR a circuitului integrat este dependentă de frecvență, de valoarea rezistenței sursei de semnal, de valoarea tensiunii de alimentare și a rezistenței de sarcină. Producătorul prezintă (uneori) graficul SVR funcție de frecvență cu parametrii sus menționați. Stabilirea valorii SVR trebuie să fie astfel încât raportul S/Z necesar să fie asigurat în toată banda de frecvențe audio. În exemplul prezentat mai sus, unde am ales valoarea cea mai mică a $SVR = 60\text{dB}$, corespunzătoare $f = 10\text{kHz}$.

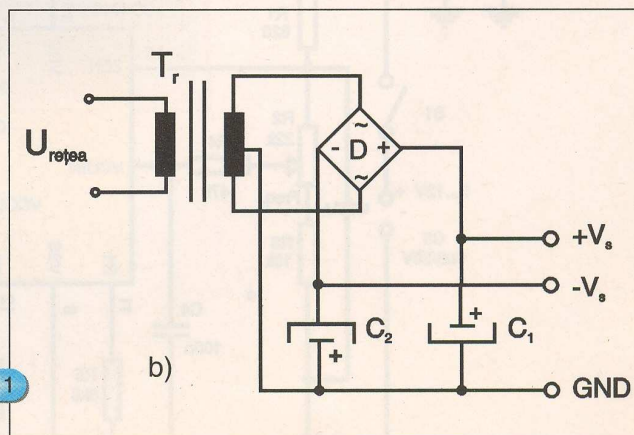
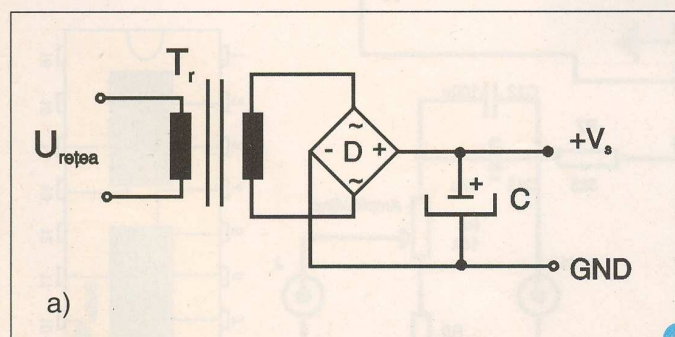
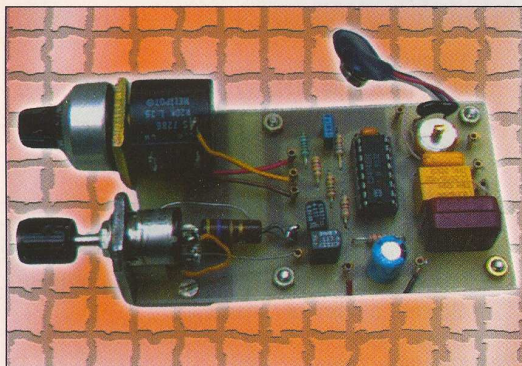

Fig. 1

Surse de alimentare: a) cu o tensiune; b) cu două tensiuni.

Generator AF

ing. Cabiaglia Giovanni



Costul destul de ridicat al instrumentelor de laborator profesionale are drept rezultat imposibilitatea achiziționării lor de către marea majoritate a tinerilor amatori de construcții electronice.

Tinerilor constructori le este dedicat prezentul articol în care se prezintă realizarea unui generator simplu care, odată construit și reglat îi va ajuta în cele mai diverse situații practice, cum ar fi:

- reglarea amplificatoarelor de joasă frecvență;

- reglarea filtrelor de joasă și medie frecvență;

- generator de tact pentru experimentări cu circuite digitale de tip CMOS (dar la nevoie și TTL dacă i se adaugă o interfață cu un Trigger-Schmitt SN74HC13)

- generator pentru instrumentele de măsură a inductanțelor și capacităților.

După cum se poate constata din *figura 1* aparatul utilizează un singur circuit integrat de tip CMOS: CD4046 (sau MMC4046 - Microelectronica) care face parte din familia PLL-urilor (Phase Locked Loop) și are în interior un

Generatorul descris acoperă banda de frecvențe de 1Hz...1MHz în 6 game fiind considerat ca un accesoriu indispensabil în activitatea practică a oricărui electronist.

VCO (Voltage Controlled Oscillator) adică un oscilator comandat în tensiune. În *figura 2* se prezintă schema bloc (simplificată) a CD4046.

Înainte de a trece mai departe, este necesar a se face o serie de precizări privind performanțele generatorului. Gamele de frecvență generate sunt în număr de șase, după cum urmează:

1. Gama de foarte joasă frecvență: 1Hz...10Hz
2. Gama de frecvențe joase: 10Hz...100Hz
3. Gama de frecvențe medii:

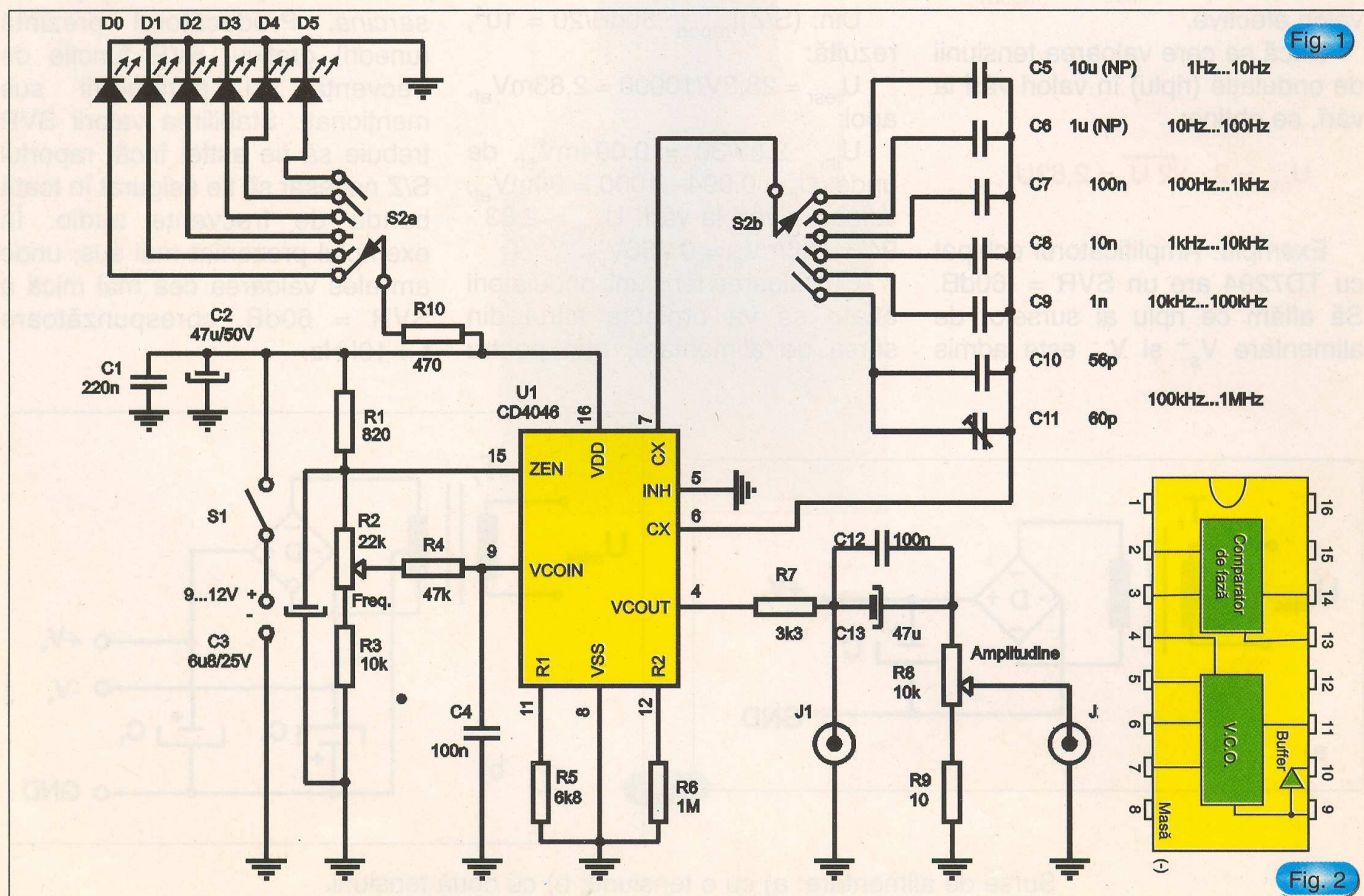

100Hz...1 000Hz

4. Gama de frecvențe înalte: 1 000Hz...10 000Hz

5. Gama de frecvențe ultrasonice: 10kHz...100kHz

6. Gama de frecvențe radio: 100kHz...1MHz

Forma semnalului la ieșirea pinului 4 este rectangulară cu amplitudinea variabilă din R_8 între 3mV și maxim $6,6V_{VV}$ (adică $3,3V_{eff}$) pentru alimentare la 9V și de 5mV până la $9V_{VV}$ (adică $4,5V_{eff}$) când sursa este de 12V.

Facem aici precizarea importantă că NU trebuie depășită tensiunea de alimentare de $15V_{CC}$ (ideal pentru un aparat staționar fiind folosirea unei surse reglabile cu un LM317 astfel încât, la ieșire să obținem exact $10V_{VV}$, situație ce se manifestă în domeniul $13...14V_{CC}$ tensiune de alimentare a montajului).

Stabilitatea frecvenței este foarte bună (a se utiliza numai condensatoare poliester pentru $C_5...C_9$), iar dacă se dorește un reglaj fin al frecvenței generate, recomandăm pentru R_2 un potențiomtru multitură prevăzut cu un cadran.

Montajul se va realiza pe un cablaj imprimat așa cum este prezentat în **figura 3**; plantarea componentelor este oferită în **figura 4** (a se examina atent și fotografia).

Variația frecvenței se realizează prin modificarea tensiunii pe pinul 9 al integratului și schimbarea capacităților montate între pini 6 și 7 (cu

ajutorul comutatorului dublu S_2).

Deoarece tensiunea pe pinul 9 trebuie să fie cât mai stabilă, ea se va prelua de la divizorul rezistiv ce pleacă din pinul 15 și este conectat la o diodă zener (compensată termic) aflată în interiorul integratului.

Modificând R_3 (în limite rezonabile) când cursorul lui R_2 este la masă se va schimba valoarea **minimă** a frecvenței (pe oricare gamă am lucra), pe când modificând R_5 se va retușa valoarea **maximă** a frecvenței; (dacă se modifică de exemplu R_3 de la $10k\Omega$ la $15k\Omega$ și suntem pe gama 1, frecvența se va modifica de la 27Hz la 100Hz.

Dacă se va reduce valoarea lui R_5 de la $6,8k\Omega$ la $4,7k\Omega$, aceeași gamă va deveni 10Hz...145Hz.

Am făcut aceste precizări pentru a căuta în procesul de reglare să se aleagă astfel condensatoarele, încât capetele de scală să cadă de fiecare dată în același punct; cele 270° ale potențiometrului vor avea aceleași cifre de fiecare dată, dar factorul de multiplicare va fi diferit funcție de gamă (pe prima x1, pe a doua x10, pe a treia x100, pe a patra x1 000, pe a cincea x10 000).

Consumul montajului va fi de 10...15mA. El poate fi folosit și în variantă portabilă (renunțând la afișarea cu LED-uri a gamelor, iar pozițiile lor pot fi înșcripționate în dreptul indicatorului butonului de pe comutator) caz în care se poate folosi o baterie de 9V sau chiar

12V (formată din 8 bucăți de tip A înseriate).

Se va acorda atenție la polaritatea condensatoarelor electrolitice și la montarea corectă a integratului în găuri înainte de a fi sudat (sau în soclu).

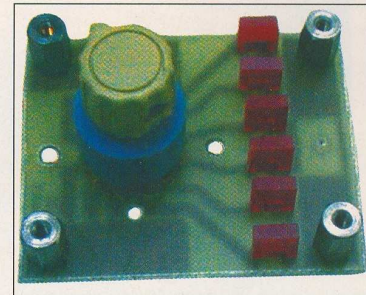

Placa de afișare (opțională)

Reglajul este deosebit de simplu, dacă avem acces la un frecvențemtru digital cu care să citim valoarea generată pentru fiecare din cele șase game (atenție la tatonarea condensatoarelor $C_5...C_8$, iar la ultima se va regla C_{10} cu o șurubelniță de plastic pentru a corespunde și marcajul pe ultima gamă).

În încheiere, două sfaturi.

- Dacă doriți să modificați gamele (altfel decât în cadrul articolului) nu coborâți prea mult valoarea rezistorului R_3 pentru că dacă nu rămâne "puțină tensiune pozitivă" la pinul 9, oscilatorul din 4046 va înceta să lucreze.

- Pentru cazul când se va lucra până la frecvențe de 2...2,5MHz (C_{11} total deschis) este bine să se prevadă în paralel pe C_{13} un SMD de $0,1\mu F$ (ceramic) care se aplică direct pe partea cu lipituri.

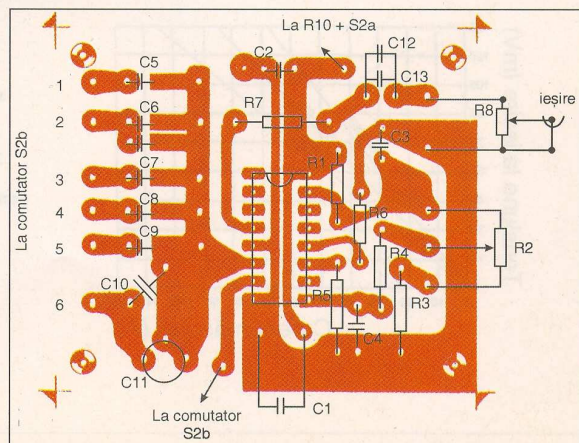
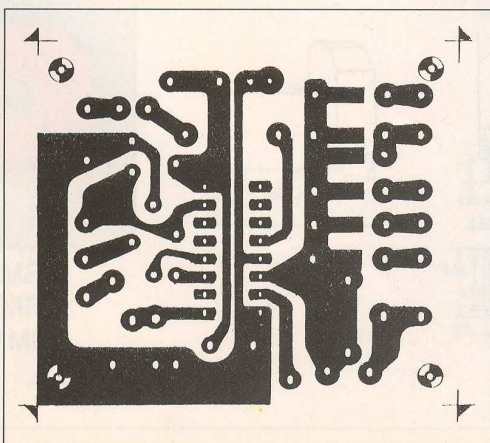

Transformatoare de curent

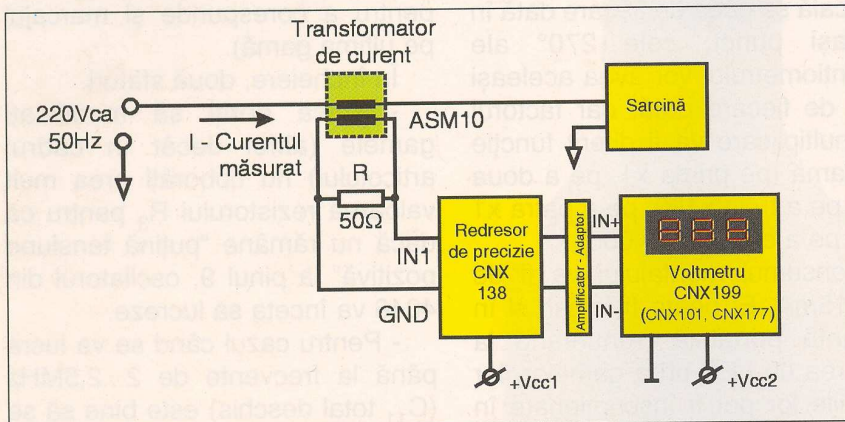
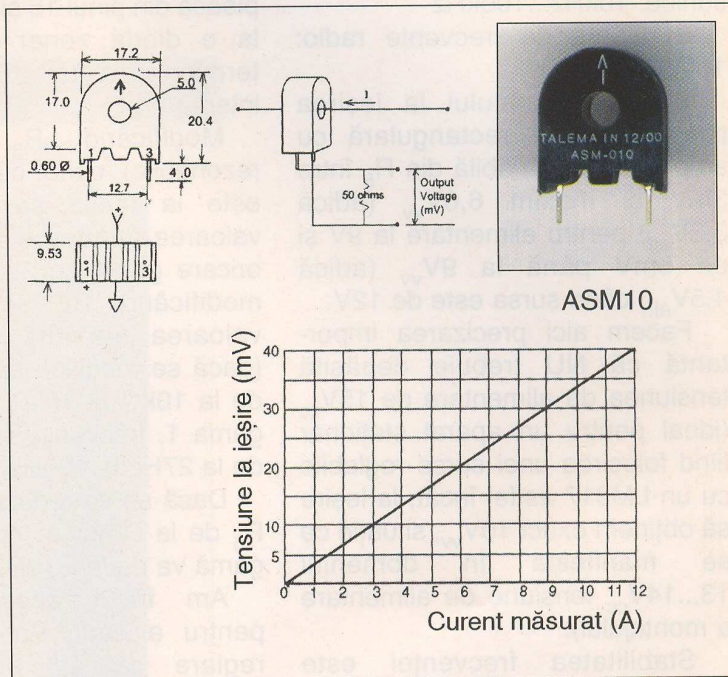
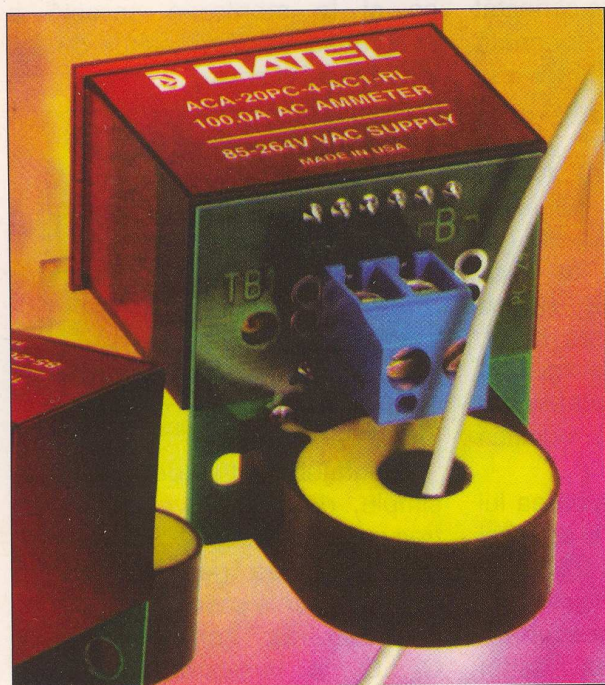

Exemplu de utilizare

Date Tehnice Generale

- Tensiunea de izolație între înfășurarea secundară și primară: 2 500V_{ac};
 - Frecvența de lucru: 50 sau 60Hz;
 - Temperatura de funcționare: -40...120°C;
 - Toleranță: ±10%;
 - Gama măsurată:
 - ASM 10 - 1...10A;
 - ASM50 - 1...50A;
 - ASM75 - 5...75A;
 - ASM100 - 5...100A.
- Certificat ISO - 9000.

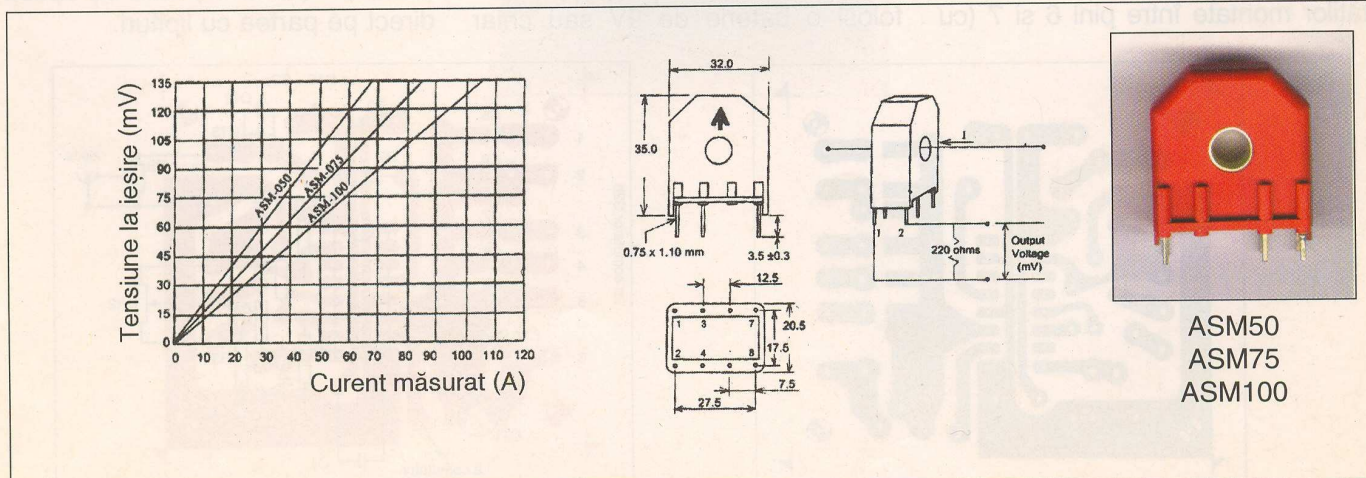

Protecția incintelor acustice

Vasilescu Ion,
YO3CC

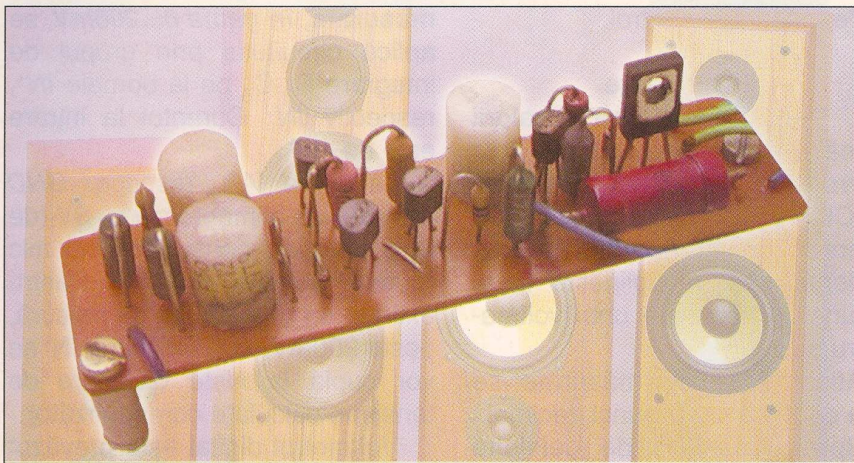

Din punct de vedere funcțional protecția se realizează prin intermediul unor contacte de releu care sunt acționate sau nu pe perioada unor fenomene electrice tranzitorii.

Montajul propus asigură două

a) anclanșarea releului (deci și conectarea difuzoarelor) cu întârziere de câteva secunde, protejându-le de regimul tranzitoriu la pornirea amplificatorului de putere; astfel, se scapă și de deranjantul "pocnet" care se aude în difuzoare;

b) declanșarea imediată a releului la curentul continuu sesizat pe oricare dintre ieșirile amplificatorului la care este cuplat montajul, indiferent de polaritatea față de masă.

Difuzoarele sunt construite să lucreze în curent alternativ. Amplificatoarele audio de putere cu ieșire prin condensator nu necesită acest sistem de protecție, în schimb acesta este foarte necesar pentru amplificatoarele alimentate cu sursă dublă. La acest tip de amplificator, dacă se străpunge unul în cele două tranzistoare ale etajului final, atunci există riscul ca toată tensiunea continuă de pe una din cele două ramuri de alimentare să treacă prin boxă spre masă, ceea ce i-ar fi fatal. Desenul circuitului imprimat și plantarea

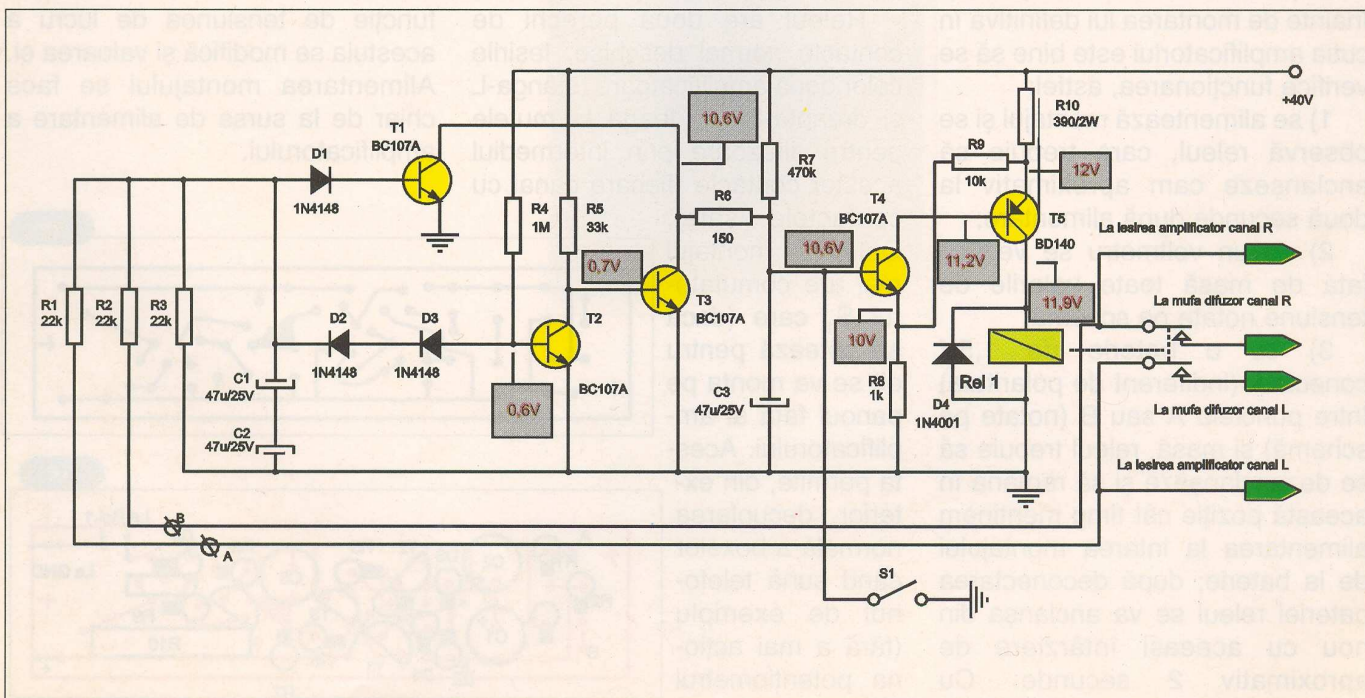

Voltmetru digital cu afișor LCD

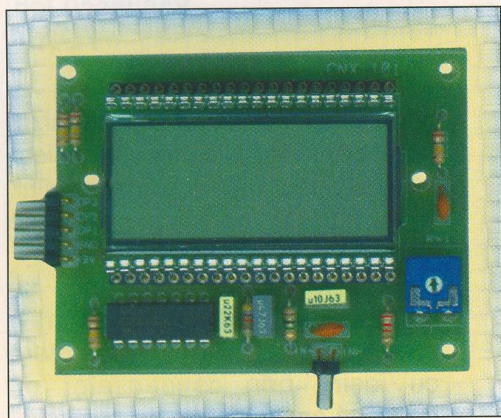

Așa cum anunțam în numărul precedent al revistei, continuăm miniserialul destinat aparatelor de măsură propunând spre realizare un voltmetru digital cu afișor cu cristale lichide (LCD). Se poate

utiliza ca voltmetru digital individual sau într-un ansamblu de măsură și control.

Descriere

Pentru afișarea valorii măsurate pe LCD a fost proiectat circuitul integrat ICL7106 (rudă cu ICL7107 prezentat în numărul precedent), care îndeplinește toate funcțiile necesare unui voltmetru digital.

Afișarea valorii măsurate se face cu 3½ digiți și punct zecimal.

Spre deosebire de celelalte circuite cu care se înrudește, ICL7106 are referință de tensiune internă. Numărul componentelor

externe este redus, după cum se remarcă din *figura 1*. Tensiunea măsurată, în gama 0...200mV, se aplică circuitului prin grupul de integrare R₃-C₅ pe la bornele IN⁺, respectiv IN⁻. Curentul la intrare este de 1pA.

La borna V_{cc}, respectiv GND montajul se alimentează cu 9V (de la o baterie), consumul fiind mic (putere disipată <10mW). Pentru extinderea domeniului de măsură, peste 200mV, bornele IN⁺ și IN⁻ se vor cupla la niște divizoare de tensiune calculate corespunzător.

Voltmetrul digital este prevăzut cu un selector logic de punct zecimal comandat din exterior. Conectarea unuia din pinii DP₁,

componentelor sunt prezentate în *figura 2*, respectiv *3*.

După realizarea montajului și înainte de montarea lui definitivă în cutia amplificatorului este bine să se verifice funcționarea, astfel:

1) se alimentează montajul și se observă releul, care trebuie să anclanșeze cam aproximativ la două secunde după alimentare;

2) cu un voltmetru se verifică față de masă toate valorile de tensiune notate pe schemă;

3) cu o baterie de 1,5V conectată (indiferent de polaritate) între punctele A sau B (notate pe schemă) și masă, releul trebuie să se dezanclanșeze și să rămână în această poziție cât timp menținem alimentarea la intarea montajului de la baterie; după deconectarea bateriei releul se va anclanșa din nou cu aceeași întârziere de aproximativ 2 secunde. Cu

aceasta, verificarea montajului s-a încheiat și se poate monta definitiv în cutia amplificatorului.

Releul are două perechi de contacte normal deschise. Ieșirile celor două amplificatoare (stânga-L și dreapta-R) se leagă la mufele pentru difuzoare prin intermediul acestor contacte (fiecare canal cu contactele sale).

Opțional, montajul mai are comutatorul S₁ care (dacă se optează pentru el) se va monta pe panoul față al amplificatorului. Acesta permite, din exterior, decuplarea normală a boxelor când sună telefonul de exemplu (fără a mai acționa potențiometrul

de volum).

Rezistorul R₁₀ servește la limitarea curentului prin releu; în funcție de tensiunea de lucru a acestuia se modifică și valoarea ei. Alimentarea montajului se face chiar de la sursa de alimentare a amplificatorului.

Fig. 2

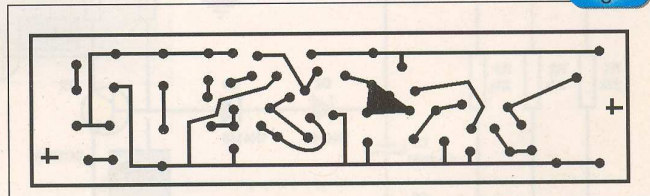
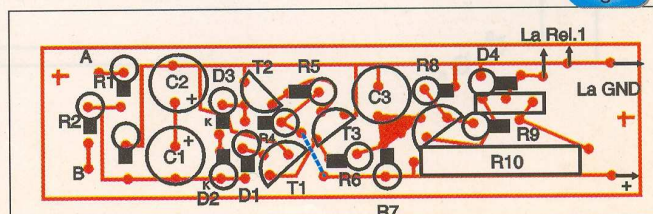

Fig. 3



DP₂ sau DP₃ la masă are ca efect afișarea pe elementul LCD a punctului zecimal corespunzător. Comanda logică se realizează prin intermediul circuitului integrat IC2-CD4077 (echivalent cu MMC 4077) care reprezintă un cvadruplu NOR exclusiv și permite afișarea unui singur punct zecimal (activ pe zero logic). În caz că sunt selectate două puncte (accidental) nu se va afișa nici unul. Tabela de adevăr a

circuitului 4077 este prevăzut în *figura 2*.

Recomandări constructive

Montajul necesită câteva precauții la operația de asamblare. După montarea componentelor pasive, înainte de a se trece la montarea circuitelor integrate și a afișorului, se verifică dacă au fost montate toate ștrapurile (notate cu J - *figura 4*), ulterior această operație fiind imposibilă.

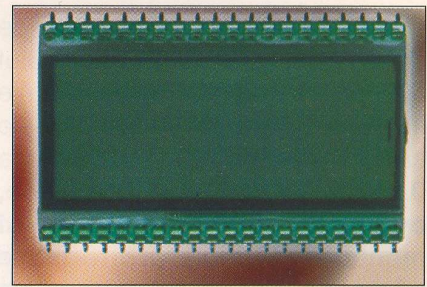

Afișor LCD

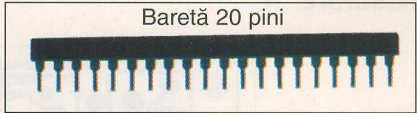

Baretă 20 pini

deasupra circuitului IC1, așa cum se vede în fotografie.

Desenele cablajului și cel de amplasare se găsesc în *figurile 3 și 4*.

Se poziționează apoi cursorul semireglabilului RV₁ la jumătatea cursei; se alimentează montajul cu tensiune continuă de 9V respectând polaritatea indicată în schemă.

La pinii 35 și 36 ai lui IC1-ICL7106 unde se află referința internă se conectează un voltmetru

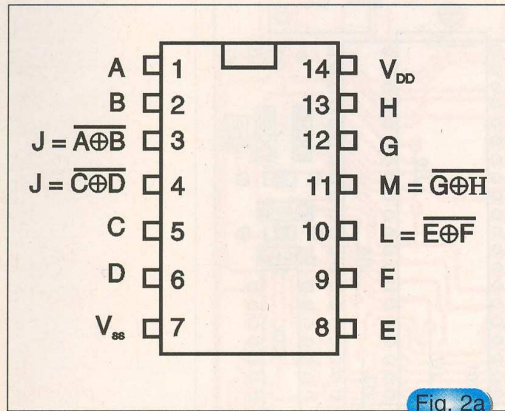

Fig. 2a

Capsula CD4077.

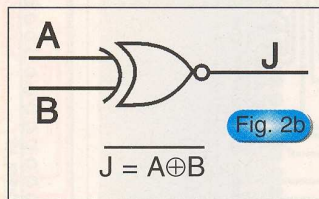

Fig. 2b

Poartă NOR - exclusiv.

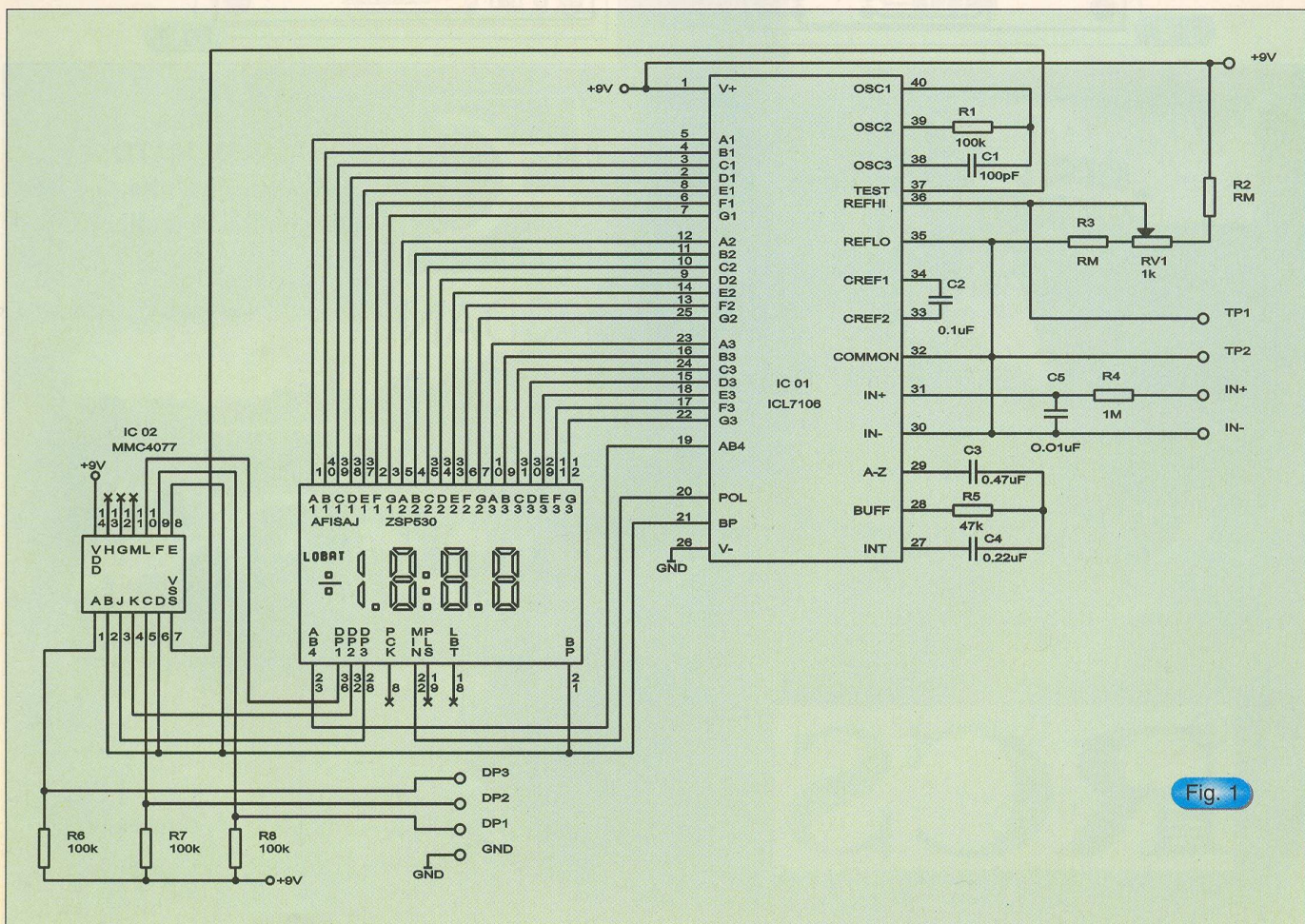

Fig. 1

etalon. Se va regla RV_1 până se obține pe afișorul voltmetrului etalon valoarea de 100mV, situație în care voltmetrul construit este calibrat pentru U_i în gama 0...200mV. Ulterior se trece, eventual, la calcularea și montarea de divizoare rezistive pentru extinderea domeniului de măsurare.

Afișor LCD se poate procura de la Conex Electronic.

Atenție! Există varianta de circuit ICL7106R care prezintă o dispunere a pinilor, la capsulă, în oglindă comparativ cu ICL7106.

A	B	J
0	0	1
1	0	0
0	1	0
1	1	1

Tabelul de adevăr al porții NOR-exclusiv. Fig. 2c

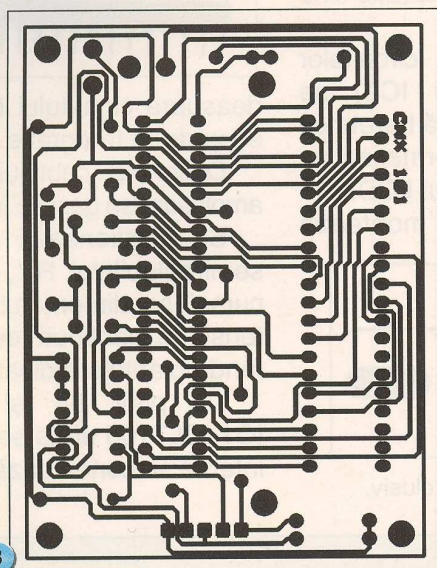

Fig. 3

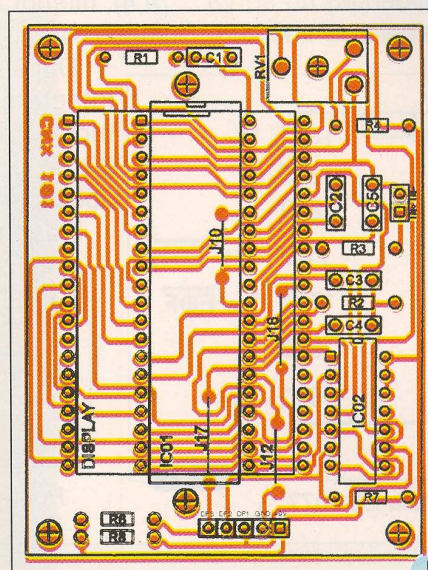

Fig. 4

CODAN

Folosite de NATO,
Natiunile Unite,
companiile petroliere.

**Comunicatii mobile HF pentru voce, date, fax,
GPS, compatibile FED-STD-1045-ALE, ALE
(CALM) Codan Automatic Link Management
DSP, prin:**

Radio Communications & Supply S.R.L.
Magazin: Str. Mamulari nr.11, et.1
Tel/Fax: +4(01)3150939, Mobil: +4(094)366147, +4(094)806902
E-mail: office@rscso.com, Web: www.rscso.com

Măsurarea coeficientului de reflexie (V)

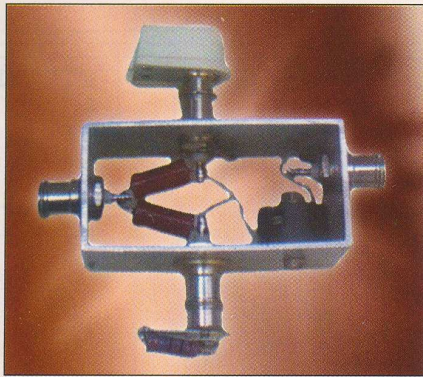

7.1.3) Măsurarea printr-o metodă de compensare

Dacă se dispune de un generator de semnal standard (care conține un atenuator calibrat), sau de un generator oarecare și de un atenuator calibrat intercalat între generator și punte, atunci puteți folosi o variantă a metodei de la § 7.1.2 în care V_2 este folosit ca simplu indicator de nivel. Prin aceasta se înțelege că citirile nivelului în cele două situații (calibrare și măsură) nu se mai fac pe instrumentul V_2 , a cărui indicație este folosită ca simplu reper, deci scala sa nu mai este necesar să fie etalonată, ci doar să conțină simple diviziuni numerotate pentru a stabili o indicație de referință. Pentru a evita confuziile, indicația respectivă a lui V_2 va fi denumită "reper de compensare".

Cele două citiri necesare măsurării se vor efectua numai pe atenuatorul calibrat și pentru că relațiile de calcul sunt altele decât în metoda de la § 7.1.2, în locul denumirii "nivel de măsură" ($U_{m\acute{a}s}$) o vom folosi pe cea de "nivel de compensare" U_{comp} .

Pentru măsurare se procedează astfel: După stabilirea frecvenței generatorului la valoarea necesară se procedează la calibrarea punții pentru $\Gamma = 1$ lăsându-i mufa Z_X în gol. Se reglează nivelul generatorului la o valoare cât mai mică (de ordinul microvoltilor) astfel încât cu V_2 pe o sensibilitate cât mai mare, indicația acestuia - care va fi "reperul de compensare" să fie ușor de reținut, iar erorile absolute de citire să fie cât mai mici. Se citește indicația atenuatorului

ca fiind "nivelul de calibrare" U_{cal} , după care se conectează obiectul măsurat la mufa Z_X a punții și prin creșterea nivelului semnalului cu ajutorul atenuatorului se urmărește ca indicația lui V_2 să ajungă exact la "reperul de compensare". În această situație se citește indicația atenuatorului ca fiind "nivelul de compensare" U_{comp} .

Dacă atenuatorul este gradat în tensiuni (μV sau mV), atunci coeficientul de reflexie măsurat este: $G = U_{cal}/U_{comp}$. Când atenuatorul este gradat în unități logaritmice (dB, dB μ sau dBm), pierderile de reflexie se calculează cu relația: $RL = U_{comp} - U_{cal}$ (în dB) (vezi nota 12).

Când se utilizează această metodă de măsură nu trebuie să se uite că este o variantă a metodei de la § 7.1.2, deci condițiile impuse impedanței interne a generatorului echivalent sunt aceleași, cu mențiunea că în acest caz precizia citirilor pe atenuatorul de măsură (U_{cal} și U_{comp}) este afectată direct dacă sarcina sa (deci impedanța văzută spre punte la borna de generator a acesteia) nu este la valoarea sa nominală (50 sau 75 Ω).

Se înțelege că metoda de la punctul "b", adică utilizarea unui atenuator suplimentare conceput pentru realizarea "adaptării prin pierderi" este singura indicată.

De remarcat faptul că, deoarece rolul lui V_2 este doar de indicator, se poate folosi în acest scop cu rezultate acceptabile și un receptor cu indicatorul de nivel nu neapărat gradat corect în grade S.

7.2. Detalii constructive generale

Deoarece noua versiune derivă din versiunea A, detaliile constructive

referitoare la poziția celor două rezistoare Z_T în casetă (cât mai departe de pereți și cât mai asemănător poziționate), a tipului de mufă recomandat, a formei ușor alungite a casetei etc., rămân aceleași.

În principiu, singura diferență ar trebui să se refere numai la realizarea balunului, de care de altfel ne vom ocupa în amănunt. Totuși, anumite particularități ale versiunii B și experiența noastră dobândită în utilizarea sa ne îndeamnă la unele observații constructive:

Versiunea nouă este prevăzută cu patru mufe identice și deși în situația cea mai des întâlnită $Z_{REF} = Z_T$ - din punct de vedere teoretic - locul de conectare a generatorului și a lui V_2 pot fi schimbate între ele, comportarea punții nu va fi aceeași. Motivul este acela că un balun proiectat pentru conectarea lui V_2 nu va fi totdeauna potrivit și pentru conectarea generatorului. De aceea, chiar dacă marcați vizibil cele patru mufe, vă recomandăm să le poziționați astfel: mufa generatorului și cea pentru V_2 vor fi montate pe pereții opuși care asigură cea mai mare distanță între ele; mufele Z_{REF} și Z_X vor fi montate exact față în față pe ceilalți doi pereți, dar la o distanță față de peretele pe care este montată mufa generatorului astfel aleasă încât să asigure conexiuni cât mai scurte pentru rezistoarele Z_T . Distanța care rămâne între mufa Z_{REF} (respectiv Z_X) și peretele pe care este montată mufa Z_2 poate fi mult mai mare decât cea necesară pentru montarea balunului, căci cu anumite precauții (pe care le vom prezenta la locul potrivit), conexiunea acestuia cu mufa V_2 este practic de lungime nelimitată.

Continuare în pagina 28

**Defecte tipice ale receptoarelor
TV ELECTA, ANITECH, PROFEX, FIDELITY, TEK,
KIT realizate cu același tip de șasiu: CKT 2190**

ing. Cezar Constantinescu
ing. Mihai Bășoiu

- URMARE DIN NUMĂRUL PRECEDENT -

D. Simptom: linii albe orizontale în partea de sus a ecranului (lățime de 1...2cm).

Localizare defect: etajul de baleiaj cadre - durata cursei inverse pe cadre crește mult, de la 0,5ms la 1,4...2ms.

Cauzele defectului:

- întrerupere C_{306} , care face durata impulsului de întoarcere pe verticală să crească la cca. 1,4ms;
- întrerupere C_{307} , sau R_{305} , care face ca durata impulsului de întoarcere pe verticală să crească la cca. 2ms.

Atenție: Acest tip de defecte pot duce la ambalarea termică a tranzistorului Q_{302} (care "frige") dacă receptorul este ținut mult timp în funcționare cu defectul respectiv, riscând astfel distrugerea sa.

E. Simptom: imagine "gâtuită" (mai îngustă) pe orizontală în jumătatea de jos a imaginii.

Localizare defect: etajul de corecție E-V, cu transformatorul T_{301} .

Cauza defectului: condensatorul C_{314} s-a uscat.

F. Simptom: receptorul funcționează defectuos pe culoare; culoarea "intră" intermitent, sau se recepționează numai alb-negru, pe unul dintre sisteme, sau pe ambele sisteme. În SECAM poate apărea și fenomenul de inversare a culorilor pe imagine - observabil bine pe miră.

Localizare defect: circuitul (sau circuitele) de decodare pe culoare.

Cauzele defectului: dezacordul circuitelor acordate din decodorul (decodoarele) de culoare.

a) Reglarea frecvenței libere de oscilație - PAL:

- se conectează un rezistor de 10kΩ între terminalele 2 și 12 ale $C1201$ de tip TA7698AP;
- se reglează trimerul C_{213} astfel încât barele colorate să fie verticale (cu ușoară tendință de deplasare pe orizontală).

b) Reglarea circuitului de identificare - SECAM:

- se conectează voltmetrul la terminalul 26 al $C11601$ - $M51397AP$;
- se reglează L_{1603} (terminal 25) pentru maxim de tensiune pe terminalul 26 (cca. 9V), urmărind și poziția corectă a barelor mirei.

Notă: Ambele reglaje se realizează pe mira color, cu receptorul acordat pe oricare canal.

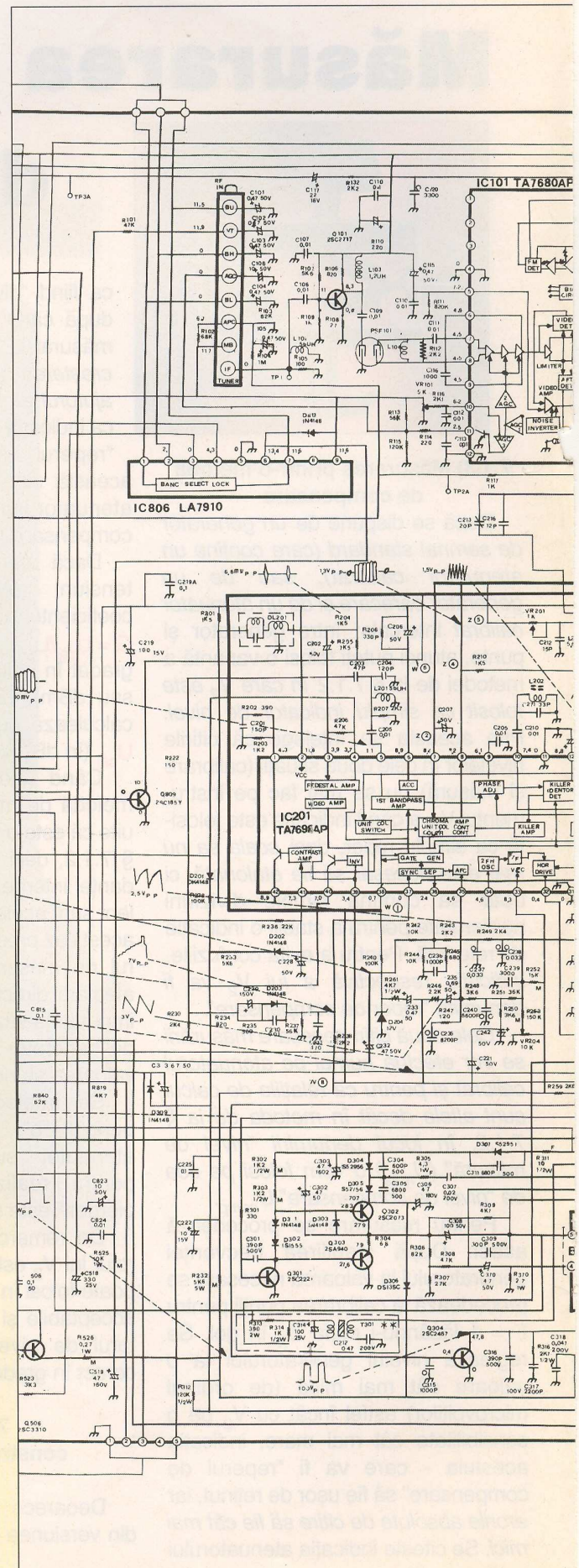

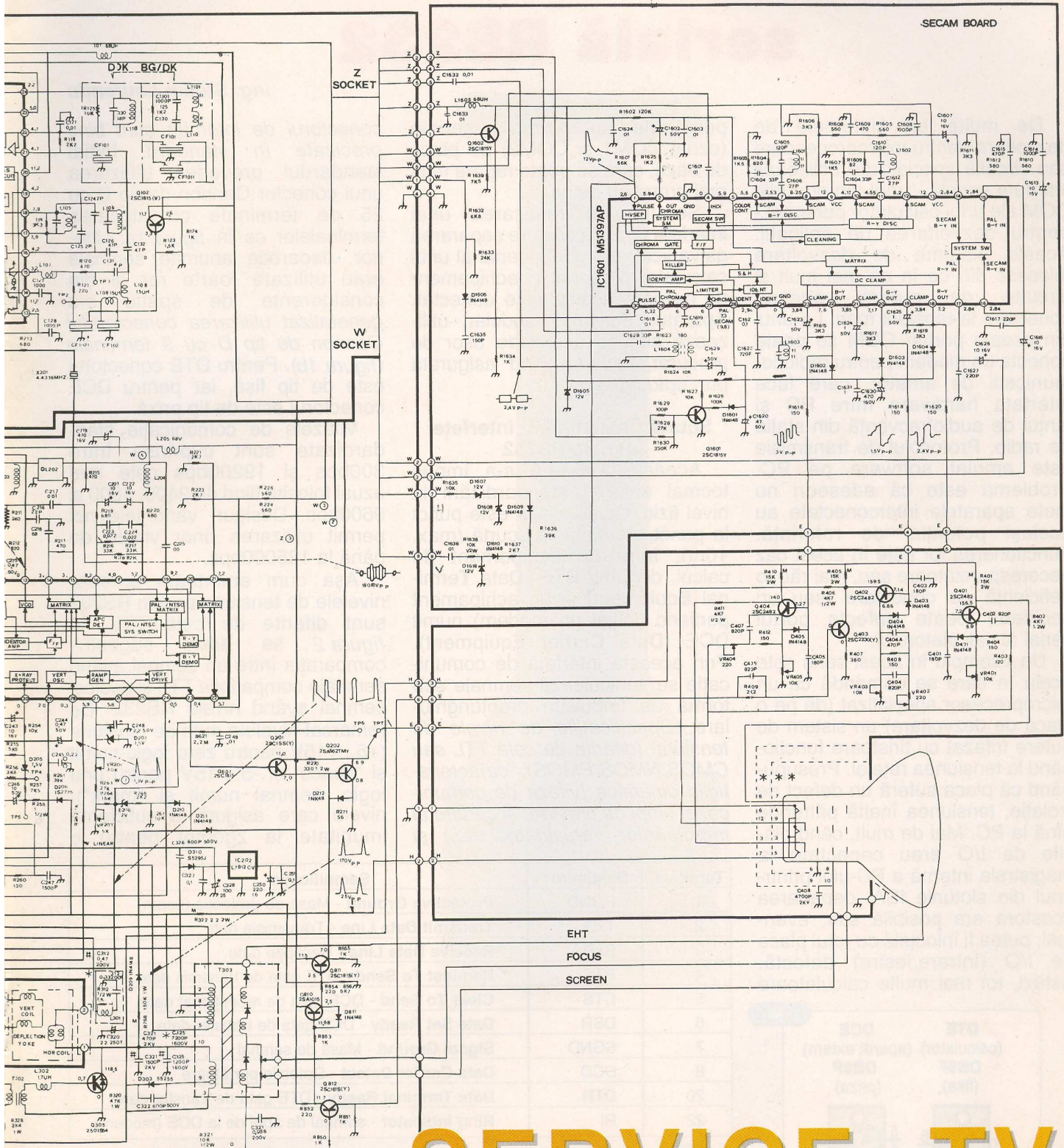

SERVICE TV

Adaptor pentru interfață serială RS232

ing. Ștefan Laurențiu

De multe ori sistemele de dezvoltare pentru microprocesoare sau circuite specializate utilizează interfața serială - unul din porturile COM ale unui calculator personal - pentru dezvoltarea de aplicații. Aceste sisteme de dezvoltare folosesc din ce în ce mai mult și circuite de putere, adesea conectate la tensiuni mari. La unul din aceste porturi COM se poate conecta un modem pentru radiocomunicații de amator, care face interfața hardware între PC și lanțul de audiofrecvență din stația de radio. Protocolul de transmisie este emulat software pe PC. Problema este că adeseori nu toate aparatele interconectate au același potențial de referință. Funcționarea lor este în acest caz necorespunzătoare sau, mai rău, o deficiență de conectare (sau un accident) poate defecta portul serial al calculatorului.

Un exemplu în acest sens este acela în care se comandă cu un microprocesor specializat (de pe o placă de dezvoltare) un sistem de putere trifazat cu tiristoare funcționând la tensiunea rețelei. Presupunând că placa suferă un defect de izolație, tensiunea înaltă pătrunde pînă la PC. Mai de mult, când plăcile de I/O erau conectate la magistrala internă a PC-ului printr-unul din sloturile ISA, depanarea acestora era posibilă sau, eventual, putea fi înlocuită cu totul placa de I/O (intrare/ieșire) defectă. Astăzi, tot mai multe calculatoare

personale au porturile seriale (uzual COM1 și COM2) pe placa de bază, care se poate repara mult mai greu sau deloc.

Se impune realizarea unei interfețe care să asigure separarea galvanică între portul serial al unui calculator personal și echipamentul cu care acesta este conectat. Aparatul, construit modular, utilizează circuite destul de ușor de procurat, izolarea fiind asigurată prin optocuplare.

Scurtă prezentare a interfeței seriale RS232

Această interfață s-a impus tocmai datorită standardizării la nivel fizic. Comunicația este punct la punct, pe distanță scurtă (max. 10m), între un echipament de calcul, denumit DTE (Data Terminal Equipment) și un echipament periferic (inițial un modem) numit DCE (Data Carrier Equipment). Prin această interfață de comunicație se vehiculează semnale sub formă de impulsuri dreptunghiulare. *Specificațiile de nivele de tensiune (diferite de cele TTL sau CMOS/NMOS/PMOS), caracteristicile dinamice (viteza de comunicație, timpi de creștere și cădere ai impulsurilor vehiculate, etc.) și*

conectorul de interfață sunt bine precizate în standard. Inițial standardul prevedea utilizarea unui conector Cannon de tip D cu 25 de terminale cu alocarea terminalelor ca în figura 1a. Ulterior, deoarece anumite semnale erau utilizate foarte rar și din considerente de spațiu s-a generalizat utilizarea conectorului Cannon de tip D cu 9 terminale (figura 1b). Pentru DTE conectorul este de tip fișă, iar pentru DCE conectorul este de tip priză.

Vitezele de comunicație standardizate sunt cuprinse între 300bps și 19200bps cele mai uzual folosite fiind de 2400, 4800 și 9600bps. Desigur, variantele noi permit utilizarea unor viteze de până la 125000bps.

Așa cum aminteam anterior nivelele de tensiune pentru RS232 sunt diferite de cele TTL. În figura 2 se arată sugestiv, comparația între un semnal având semnale compatibile TTL și același semnal având nivele RS232. De remarcat nivelele mari de tensiune (+5...+15V pentru zero logic-numit și "space" și -5...-15V pentru unu logic, semnal numit și "mark"), nivele care asigură o suficientă imunitate la zgomet pentru o

Fig. 1a

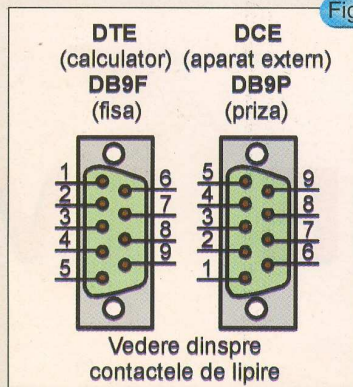

Terminal	Denumire	Semnificație
1	PGND	Protective Ground - Masa de protecție (ecran)
2	TxD	Transmit Data Line - Transmisie date
3	RxD	Receive Data Line - Recepție date
4	RTS	Request To Send - DTE gata de transmis date
5	CTS	Clear To Send - DCE gata de recepționat date
6	DSR	Data Set Ready - DCE gata de transfer date
7	SGND	Signal Ground - Masa de semnal
8	DCD	Data Carrier Detect - Detecție purtătoare
20	DTR	Data Terminal Ready - DTE gata de transfer date
22	RI	Ring Indicator - semnal de apel de la DCE (modem)

Notă:

Restul terminalelor sunt utilizate (în cadrul unei interfețe complet compatibile cu standardul EIA/TIA RS232) pentru controlul unei interfețe de comunicație secundară, pentru stabilirea diferitelor temporizări și interblocări între DTE și DCE, etc.

Puține calculatoare (DTE) au complet echipat conectorul DB25 cu toate semnalele, conform RS232.

Terminalele 11, 18 și 25 sunt neconectate. Uneori unele dintre aceste terminale sunt utilizate pentru diverse alte semnale (de exemplu, alimentare pentru unele circuite externe).

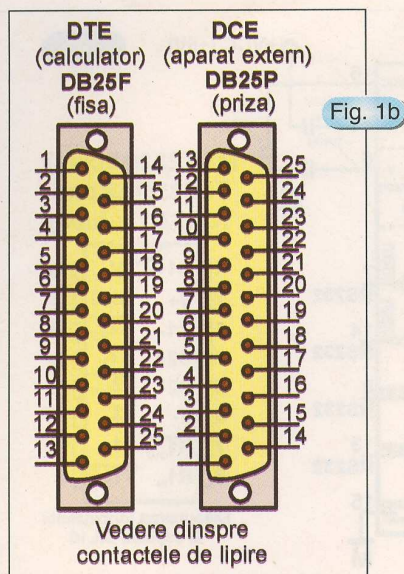

interfață pe linie nesimetrică, pentru transmisia pe distanțe scurte.

Circuitele utilizate pentru o interfață compatibilă RS232

În trecut, când sistemele cu microprocesor utilizau pentru funcționarea microprocesorului sau a memoriilor trei tensiuni de alimentare, nu era foarte dificil să se realizeze alimentarea circuitelor specializate de interfață care asigurau conversia de la nivelele TTL din sistem, la nivele RS232. Pentru transmisie se utiliza, de exemplu *circuitul 1488* (patru canale) alimentat la -15V, +5V, +15V, iar pentru recepție *circuitul 1489*, alimentat la +5V (tolera la intrare semnalele de nivel ridicat ale interfeței RS232, convertindu-le la nivele TTL - imunitatea la zgomot putând fi optimizată printr-un condensator extern). Ulterior, când majoritatea echipamentelor au început să utilizeze numai o singură tensiune de alimentare (de +5V) era greu de realizat o alimentare simplă care să furnizeze tensiunile ridicate cerute de standard. Au existat și unele variante care funcționau doar cu 5V (eventual cu $\pm 5V$), deoarece standardul prevedea ca prag minim de recepție nivelul de $\pm 3V$. Aceste variante nu asigurau o protecție corespunzătoare la perturbații, reprezentând o soluție forțată.

Deoarece curentul cerut de receptoarele de linie și curenții de funcționare proprii ai interfețelor s-

Terminal	Denumire	Semnificație
1	DCD	Data Carrier Detect - Detecție purtătoare
2	RxD	Receive Data Line - Recepție date
3	TxD	Transmit Data Line - Transmisie date
4	DTR	Data Terminal Ready - DTE gata de transfer date
5	SGND	Signal Ground - Masa de semnal
6	DSR	Data Set Ready - DCE gata de transfer date
7	RTS	Request To Send - DTE gata de transfer date
8	CTS	Clear To Send - DCE gata de recepționat date
9	RI	Ring Indicator - semnal de apel de la DCE (modem)

au redus, ca urmare a dezvoltării tehnologiei CMOS, curenții necesari pentru alimentarea circuitelor de interfață au început să scadă și ei. A devenit astfel posibilă integrarea unui convertor ridicător de tensiune, respectiv ridicător-inversor de tensiune, pe același circuit integrat care cuprindea și interfețele.

Utilizând doar comutarea convenabilă a unor condensatoare externe, într-o schemă cu "pompe de sarcină", circuitul realiza semnale de ieșire care aproximau mai bine cerințele standardului RS232 (tensiuni de cel puțin $\pm 9V$). Alte circuite, apărute ulterior, au utilizat condensatoare mai mici, sau chiar s-a reușit realizarea unor circuite integrate cu izolare optică pentru interfața RS232.

Un circuit standard în domeniu, care respectă filozofia de proiectare a primelor circuite de interfață RS232 cu o singură tensiune de alimentare, este MAX232 (Maxim), produs și de alți fabricanți, sub diferite alte denumiri. În cazul adaptorului propus se utilizează acest tip de circuit, destul de răspândit la noi pe piață. Schema bloc a circuitului și dispunerea terminalelor la capsula cu 16 pini sunt date în *figura 3*. Se observă condensatoarele exterioare folosite la obținerea tensiunilor ridicate. Pentru tipul de circuit indicat valoarea acestora

trebuie să fie de $1\mu F$, dar pot fi utilizate și capacități mai mari, pînă la $4,7\mu F$. Trebuie acordată o deosebită atenție la respectarea polarității acestora, altfel există posibilitatea distrugerii circuitului la prima alimentare. Circuitul asigură o rată de transfer a datelor de maximum 120kbps (mult peste specificațiile vechilor standarde RS232), consumă un curent de alimentare (în gol) de 5...10mA, furnizează un semnal la ieșire de minimum $\pm 5V$ (tipic $\pm 7,5V$) pe o sarcină de $3K\Omega$, curentul de scurtcircuit la ieșire este de $\pm 10mA$, gama tensiunilor suportate la intrările RS232 este de maximum $\pm 30V$.

Descrierea schemei

În *figura 4* este prezentată schema adaptorului izolat galvanic pentru interfața RS232. Se utilizează două circuite MAX232 (V_{11} , V_{21}), unul convertind semnalele RS232 la nivele TTL și celălalt realizând operația inversă. Condensatoarele C_{11} , C_{12} , C_{13} , C_{14} (respectiv C_{21} , C_{22} , C_{23} , C_{24}) sunt necesare pentru pompele de sarcină ale circuitelor de interfață, iar CDE_{13} , CDE_{23} asigură decuplarea alimentării acestora. Cuplajul cu izolare galvanică este realizat optic, cu optocuploarele 6N136 ($VO_1...VO_4$). Aceste optocuploare sunt de tip LED-fotodiodă/fototranzistor și pot

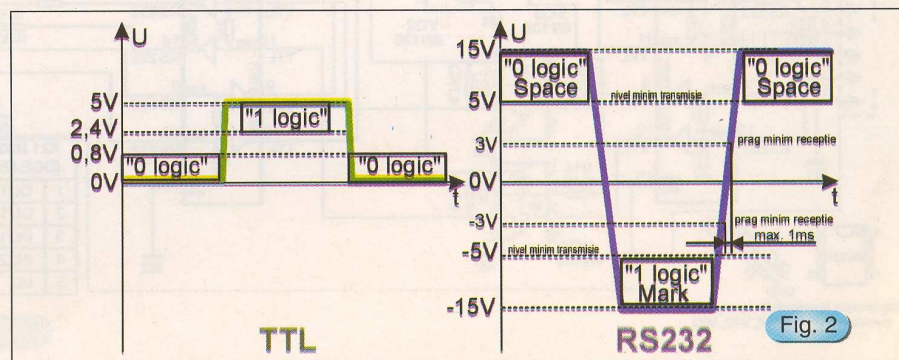

asigura viteze mari de transmisie. Se poate încerca și folosirea unor optocuploare de alt tip, din cele uzuale, dar trebuie ținut cont de dispunerea corectă a terminalelor, deoarece 6N136 are o dispunere aparte a conexiunilor la capsulă. Semnalele TTL recepționate sunt aplicate LED-urilor din optocuploare, în timp ce intrările TTL de transmisie sunt activate prin fototranzistoarele comandate de către fotodiode. Curentul prin diodele LED ale optocuploarelor este limitat prin rezistoarele R₁₃, R₁₄, R₂₃, R₂₄. Rezistoarele R₁₁, R₁₂, R₂₁, R₂₂ asigură un curent de colector suficient de mare pentru fototranzistoarele din optocuploare (rezistoarele de pull-up din circuitele de interfață, de 400kΩ având o valoare prea mare).

Circuitele de interfață sunt fiecare alimentate din surse stabilizate de 5V realizate cu stabilizatoare monolitice de mică putere de tip 78L05 (V₁₂, V₂₂). Pe circuitele de alimentare sunt dispuse condensatoare de decuplare pentru stabilizatoare (CDE₁₁, CDE₁₂, CDE₂₁, CDE₂₂), diode de protecție (VD₁₁, VD₁₂, VD₂₁, VD₂₂) și diode supresoare VTS₁₁, VTS₂₁. Liniile de transmisie, cu semnale de nivel

RS232, au fost prevăzute, pentru protecție sporită cu rezistoare serie (R₁₅, R₁₆, R₂₅, R₂₆). Acestea limitează oarecum viteza maximă de transmisie, dar se pot dovedi utile în cazul unui defect sau a unor impulsuri tranzitorii. Pentru viteze mari (mai mari de 19000 bps) se pot scurtcircuita aceste rezistoare. Cablajul imprimat pentru modul adaptor este cel din figura 5, iar dispunerea componentelor este arătată în figura 6.

S-a utilizat cablaj placat cu un singur strat, de aceea sunt multe șrapuri pe partea cu componente (nouă), șrapuri care trebuie montate înainte de montarea oricărei altei componente. Circuitele V₁₁, V₂₁ și optocuploarele se pot monta pe socluri. Pentru conectarea în exterior a modulului (semnale și alimentare) se utilizează conectoare miniatură de placă, la 90°, de implantare, cu cinci contacte. Conectorul pereche are contacte sertizabile, cu posibilita-

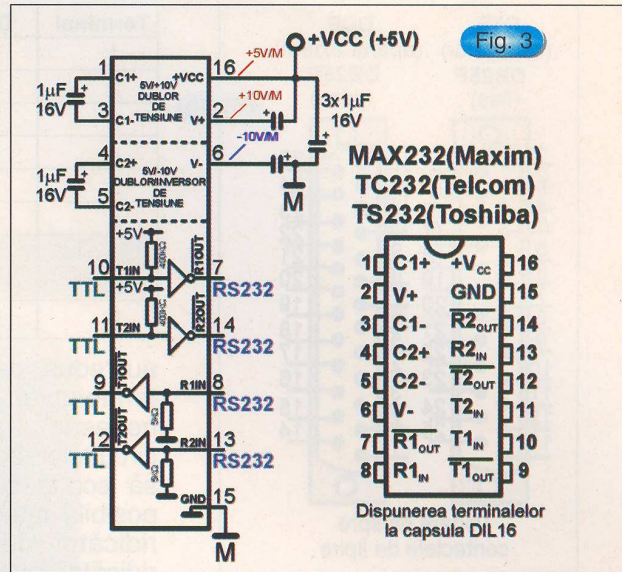

tea de interschimbare a poziției în carcasa conectorului priză.

Modulul de interfață izolată se alimentează din exterior de la o sursă de curent continuu, redresat și filtrat, cu tensiunea de +9...+12V. Un modul de alimentare de la rețea, cu două circuite izolate galvanic, pentru cele două părți ale adaptorului este cel din figura 7. Se utilizează un transformator capsulat, capabil să debiteze 2 x 9V la un curent maxim de 100mA, două punți redresoare și două condensatoare de filtraj. Legătura cu modulul interfață izolată se face prin același tip de conectoare cum sunt cele amintite mai sus. În figura 8 este dat cablajul imprimat (pentru un transformator de 3VA, de tipul indicat în schemă), iar în figura 9 dispunerea componentelor.

Pentru un conector cu nouă pini sunt necesare de obicei trei linii de ieșire și cinci linii de recepție. Adaptorul asigură două linii de transmisie și două linii de recepție. Pentru majoritatea aplicațiilor liniile TxD, RxD sunt suficiente eventual completate și cu semnalele RTS, CTS. Sunt însă diferite moduri pentru radiocomunicații numerice de amator care nu utilizează liniile de TxD, RxD decât, eventual, pentru alimentarea unui modem simplu. Comunica-

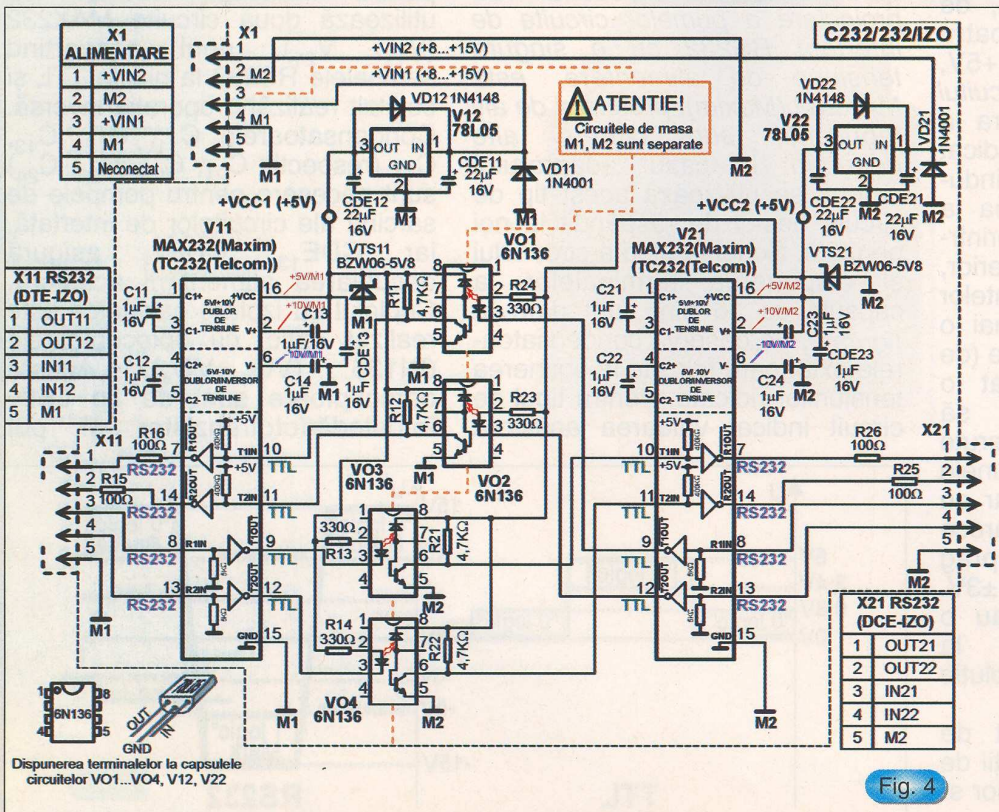

Fig. 4

Fig. 5

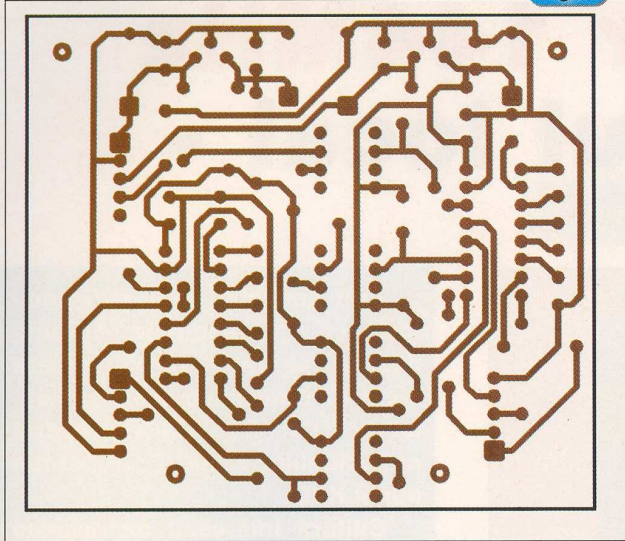
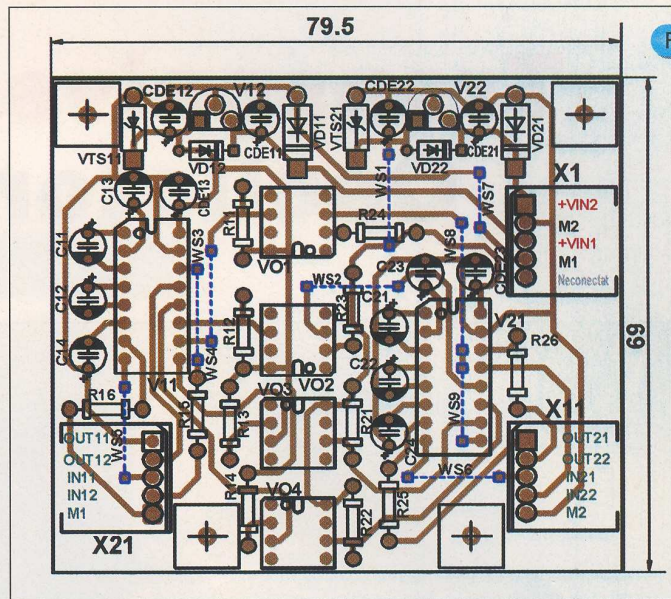

Fig. 6



ția se desfășoară folosind liniile de DTR, DSR și uneori DCD. De aceea construcția adaptorului nu are o structură standard a conectorilor de intrare - ieșire, pentru a permite o mai mare flexibilitate în conectare. Pentru a asigura izolarea galvanică a tuturor semnalelor dintr-un conector cu nouă terminale se pot utiliza două module adaptoare, conectate

Fig. 7

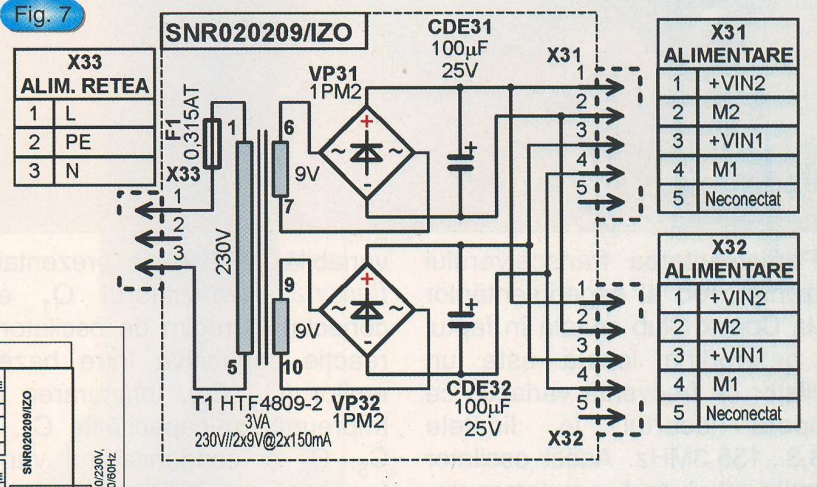
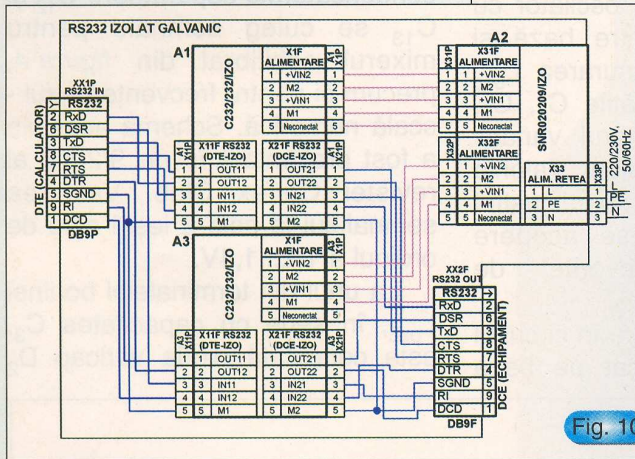

Fig. 10



corespunzător. Sur-sa de alimentare cu tensiune a fost concepută astfel încât să permită alimentarea a două module adaptoare asemenea. Un mod de conectare a celor

trei module care realizează separarea galvanică a tuturor semnalelor dintr-un conector RS232 cu nouă terminale poate fi cel ilustrat în figura 10.

Fig. 8

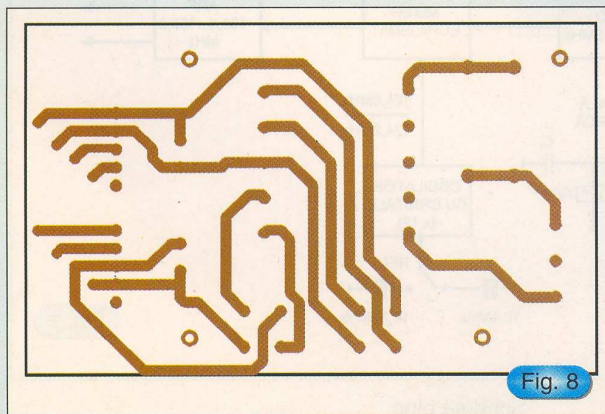
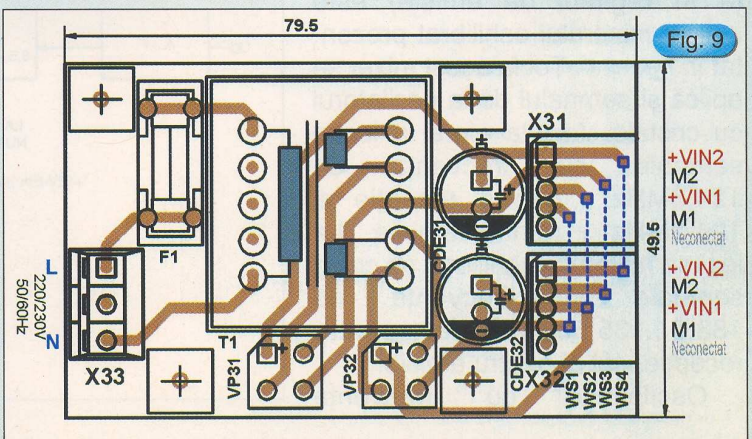
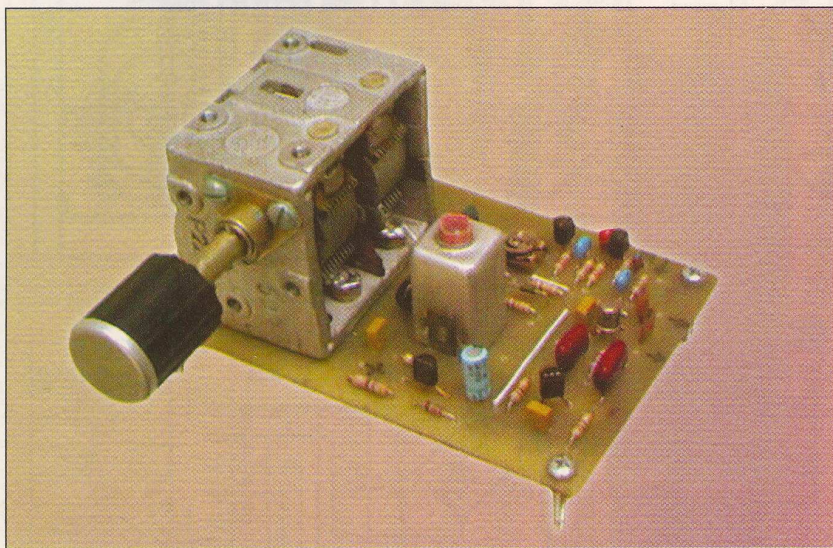

Fig. 9



Transceiver 144MHz - Oscilatorul local -



Particularitatea transceiverului prezentat, rod al experimentărilor de la Conex Club constă în faptul că heterodina locală este un oscilator cu frecvență variabilă ce acoperă ecartul în limitele 133,3...135,3MHz. Acest oscilator permite și lucrul pe retransla-toarele destinate radioamatorilor, adică realizează un decalaj de 600kHz între frecvențele de recepție și emisie.

În figura 1 este prezentată schema bloc. Oscilatorul cu frecvența variabilă în limitele 8,5...10,5MHz (modulat în frecvență în regimul de emisie) este aplicat mixerului echilibrat prezentat în figura 4. Tot la acest mixer se aplică și semnalul de la oscilatorul cu cristale. Acesta oferă la ieșire semnale cu frecvența de 124,8MHz - pentru recepție și 124,2MHz - pentru emisie. La ieșirea mixerului echilibrat se culeg semnale cu frecvența de 133,3...135,5MHz, atât pentru recepție, cât și pentru emisie.

Oscilatorul cu frecvența

variabilă (VFO) este prezentat în figura 2. Tranzistorul Q_1 este conectat în regim de oscilator cu reacție capacitivă între bază și emitor (C_5, C_6). Înfășurarea L_{osc} împreună cu capacitățile C_1, C_2, C_5, C_6 și condensatorul variabil formează circuitul oscilant. Valorile acestor componente sunt astfel selectate încât să se acopere domeniul de frecvențe de 8,5...10,5MHz.

Semnalul care apare în circuitul de emitor este aplicat pe baza

Prin sugestia unor radioamatori, ca în discuțiile curente despre aparate să nu apară confuzii, transceiverul experimentat de YO3AVE și YO3CO în cadrul radioclubului YO3KYC, a fost denumit KYC.

Cititorii interesați de această construcție vor putea citi în Nr.12/2000 particularitățile de asamblare și reglajele care se impun.

tranzistorului Q_2 în serie cu rezistorul R_4 . Acest tranzistor, conectat ca repetor pe emitor, are rolul de separator. Din emitorul acestui tranzistor, în serie cu condensatoarele separatoare C_{12} și C_{13} se culeg semnale pentru mixerul echilibrat din figura 4, precum și pentru frecvențemetru - scală numerică. Schema acestuia a fost prezentată în nr. 9/2000 al revistei Conex Club. Valoarea semnalului la cele 2 ieșiri este de ordinul a 1,2...1,4V.

La unul din terminalele bobinei L_{osc} , în serie cu capacitatea C_3 , este conectată dioda varicap D_2

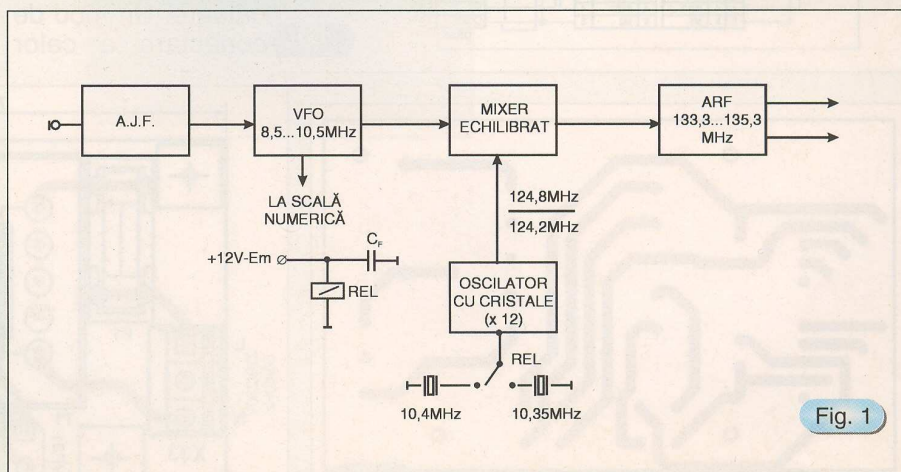

Fig. 1

Schema bloc

care asigură o modulație de frecvență cu bandă îngustă de $\pm 3\text{kHz}$.

Amplificatorul de microfon realizat cu tranzistoarele Q_3 și Q_4 are o curbă crescătoare spre frecvențele înalte cu aproximativ 6dB/octavă. Din circuitul de colector al tranzistorului Q_3 , prin intermediul potențiometrului semi-reglabil P_1 , se culege semnalul de modulație care se aplică diodei varicap D_2 . Cu ajutorul acestui potențiomtru se reglează mărirea deviației de frecvență.

Pentru a realiza o bună stabilitate a frecvenței oscilatorului, întreg acest montaj se alimentează cu o tensiune fixă de 9,5V obținută de la stabilizatorul realizat cu tranzistorul Q_5 , dioda Zener D_1 și celelalte piese.

Blocul oscilator se alimentează de la o sursă de 12V bine filtrată.

Limitele de frecvențe (inferioară și superioară) se stabilesc acționând miezul feromagnetic al înfășurării L_{osc} .

Mixerul echilibrat este prezentat în figura 4. Semnalul care sosește de la VFO este aplicat potențiometrului semireglabil P_2 , de la care ajunge pe baza tranzistorului defazor T_4 (BF199).

Mixerul echilibrat este realizat cu 2 tranzistoare cu efect de câmp de tipul BF256 (T_5 și T_6). Pe porțile acestora sunt aplicate cele două

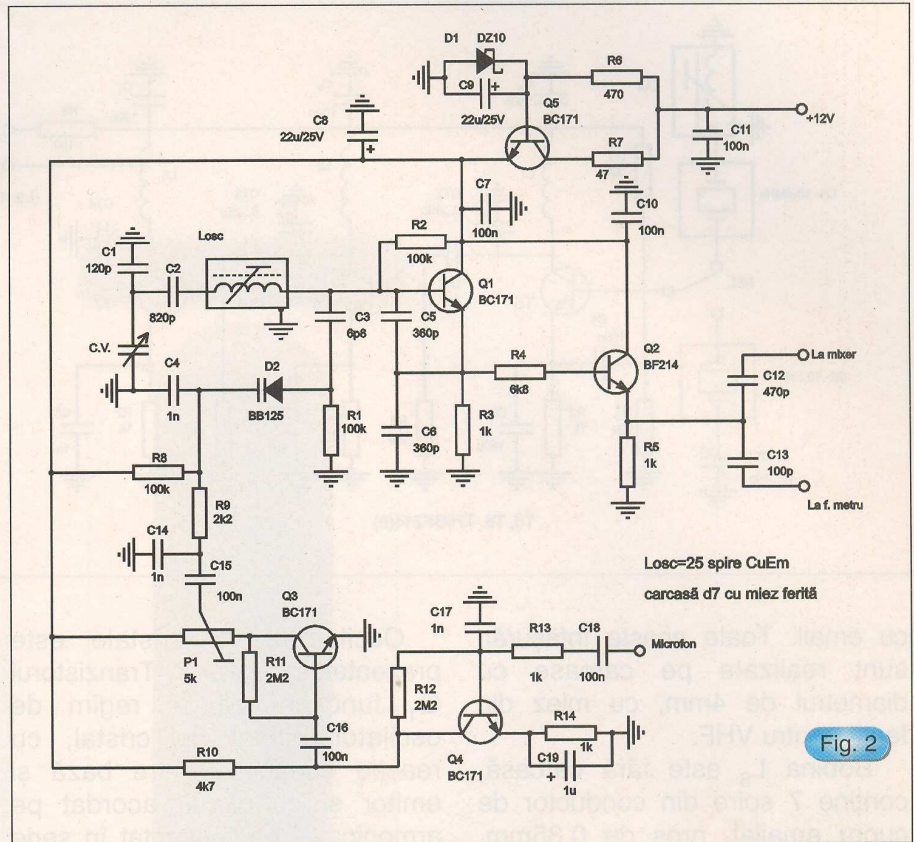

VFO + Modulator FM

semnale decalate ca fază cu 180° . În circuitele de sursă ale acestor tranzistoare se aplică, în fază, semnalul de la oscilatorul cu cristale, în serie cu capacitățile însemnate CO, care au valoarea de 100pF.

În circuitele drenelor tranzistoarelor Q_5 și Q_6 este conectată bobina (simetrică) L_4 care conține 4,5 spire cu priză la jumătate. Peste

această înfășurare se aplică bobina de cuplaj L_5 care are 1,5 spire. În continuare, prin intermediul capacității C_{10} , este înseriat încă un circuit acordat format din L_{16} , C_{12} și C_{13} . Tranzistoarele Q_7 și Q_8 sunt amplificatoare ale semnalului obținut de la mixerul echilibrat. Bobinele L_6 și L_7 au câte 4,5 spire, la fel ca L_5 și sunt confecționate din conductor cu diametrul 4mm izolat

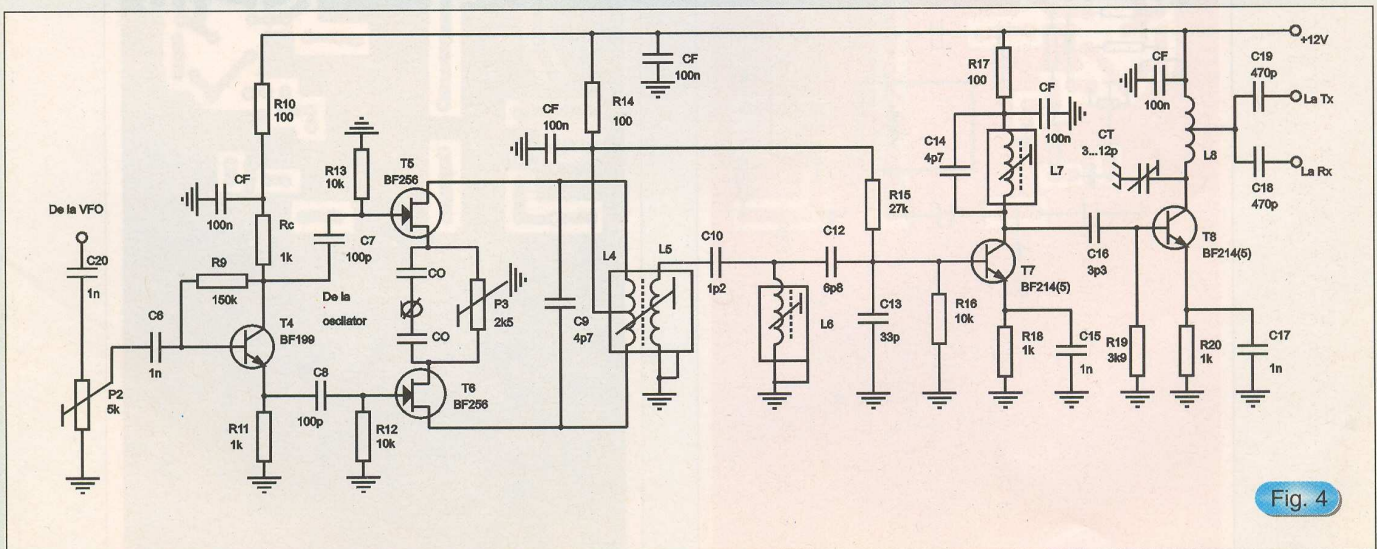

Mixerul echilibrat

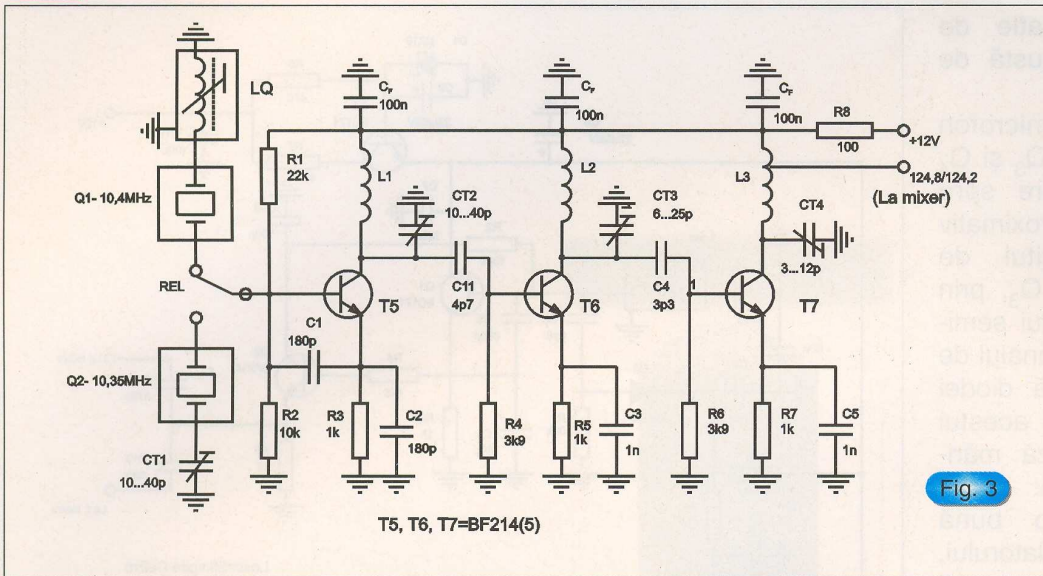

Fig. 3

rezonanță. Această înfășurare conține 15 spire, pe carcasă de 5mm cu miez din ferită. Circuitul L1-CT2 este acordat pe armonica a 3-a, adică 31,2MHz. Bobina L₁ are 12 spire din conductor din CuEm cu diametrul de 0,65mm.

Tranzistorul T₂ funcționează în regim de dublare de frecvență. Circuitul L2-CT3 este acordat pe frecvența de 62,4MHz. Bobina L₂ are 10 spire din conductor din CuEm cu diametrul de

0,85mm.

În fine, tranzistorul T₃ realizează tot o dublare de frecvență, în circuitul de colector obținându-se frecvența de 124,8MHz. Bobina L₃ are 7 spire, cu priză la 1,5 spire din același conductor ca și L₂.

Toate înfășurările (L₁, L₂, L₃) se bobinează pe un dorn cu diametrul de 5,5mm.

Pentru lucrul prin retransla-toare, la emisie se folosește

cu email. Toate aceste înfășurări sunt realizate pe carcase cu diametrul de 4mm, cu miez din ferită pentru VHF.

Bobina L₃ este fără carcasă, conține 7 spire din conductor de cupru emailat, gros de 0,85mm. Diametrul interior al bobinei este de 5,5mm, iar priză este la 1,5 spire. De pe această priză, în serie cu condensatoarele C₁₈ și C₁₉, se culeg semnalele pentru receptor și emițător.

Oscilatorul cu cristale este prezentat în figura 3. Tranzistorul Q₁ funcționează în regim de oscilator pilotat cu cristal, cu reacție capacitivă între bază și emitor și cu circuit acordat pe armonica a 3-a, conectat în serie cu colectorul.

Pentru recepție este folosit cristalul Q₁ cu frecvența de rezonanță de 10,4MHz. În serie cu acesta este conectată înfășurarea LQ necesară reglării frecvenței de

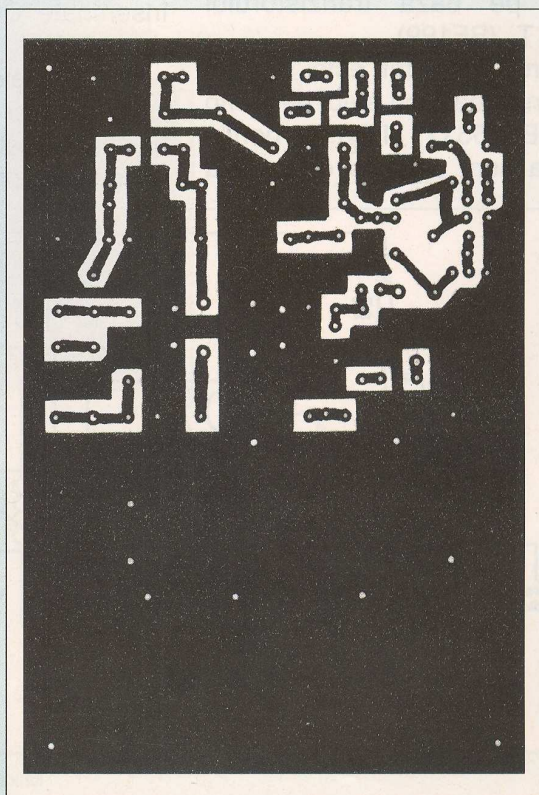
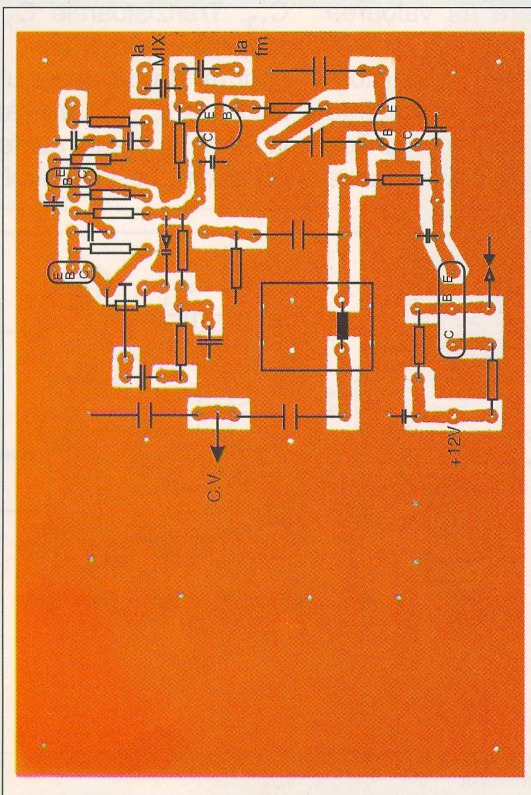

cristalul Q_2 cu frecvența proprie de rezonanță de 10,35. Funcționarea întregului montaj este identică ca și în cazul când se folosește cristalul Q_1 , cu deosebirea că se obțin alte frecvențe a multiplicatoarelor, adică 13,05...62,1 și 124,2MHz. Se observă că, în cazul emisie, frecvența finală obținută este mai mică de 600kHz decât în cazul recepției.

Semnalul cules de pe priza înfășurării L_3 este aplicat în circuitele surselor mixerului echilibrat prezentat în *figura 4*.

Trebuie acordată atenție acordării exacte pe frecvențele menționate a circuitelor L_1 , L_2 și L_3 . Frecvența exactă la ieșirea blocului oscilator se alege acționând miezul bobinei LQ pentru recepție sau a trimerului CT1, în cazul emisie.

Când conexiunile între blocuri transportă semnale de radiofrecvență se vor folosi tranșoane de cablu coaxial de 75Ω.

Toate capacitățile însemnate cu C_F sunt de tipul multistrat cu valoarea 100nF. Toate rezistoarele sunt de 0,250W.

radio **delta rfi** 93.5 fm

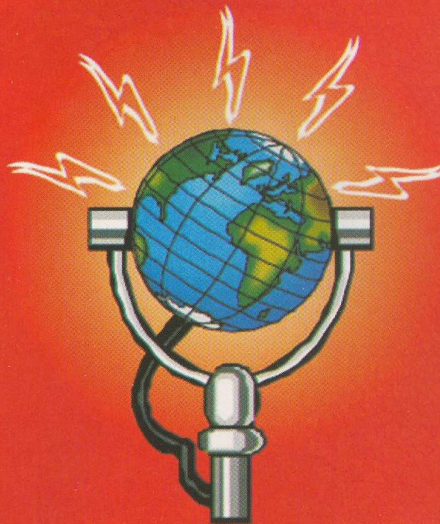

Ascultă
ce mică e lumea!

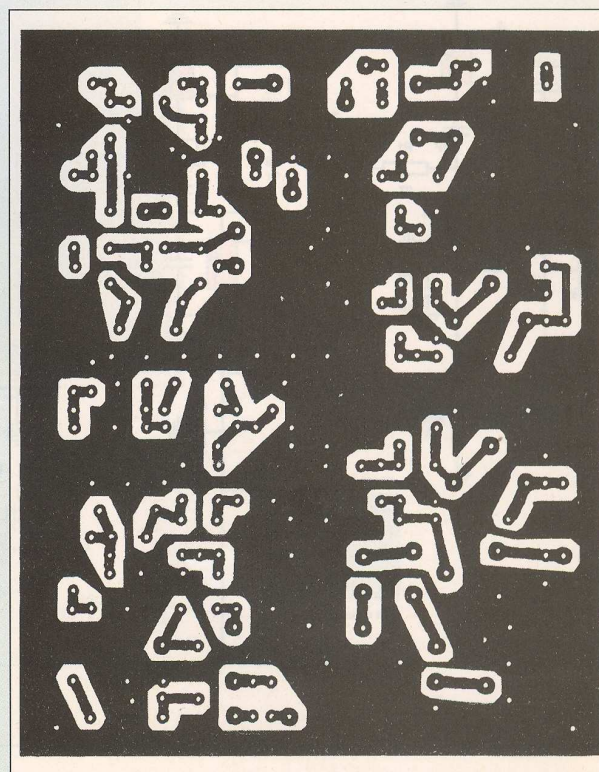
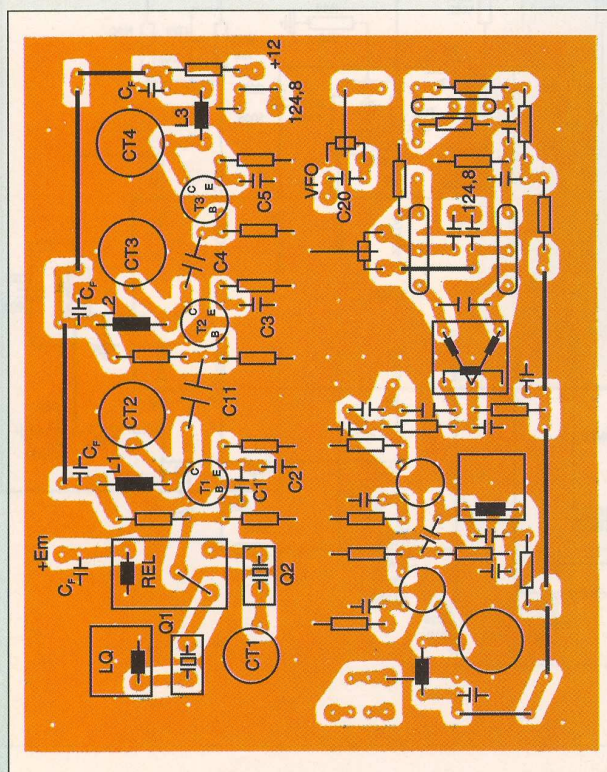

RECEPTOR MF-UUS

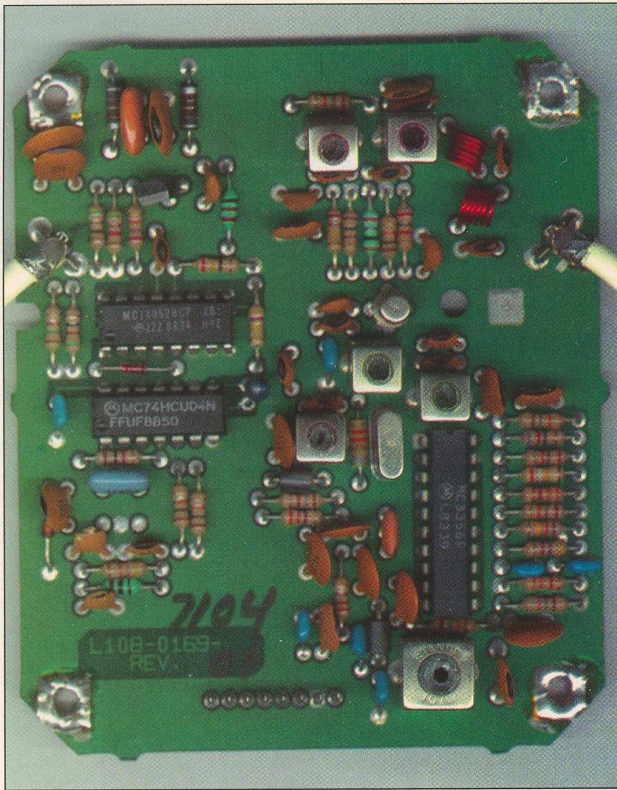

Aparatul de construcție industrială este destinat a recepționa semnalele modulate în frecvență din banda de UUS, pe frecvența fixă de 108,5MHz. Ca element principal este folosit circuitul integrat specializat MC3356P și este prevăzut la intrare cu un amplificator de radiofrecvență, cu un tranzistor MOS-FET de tipul 40673 care oferă o bună sensibilitate și zgomot redus.

Pentru a recepționa întreaga bandă de UUS, în limitele 88-108MHz, aparatul se poate modifica (cine dorește) conform recomandărilor prezentate în *figurile 1 și 2*. Aceasta presupune înlăturarea cristalului cu frecvența de 97,8MHz, conectarea în paralel a inductanțelor L_7 și L_8 și realizarea

Fig. 1

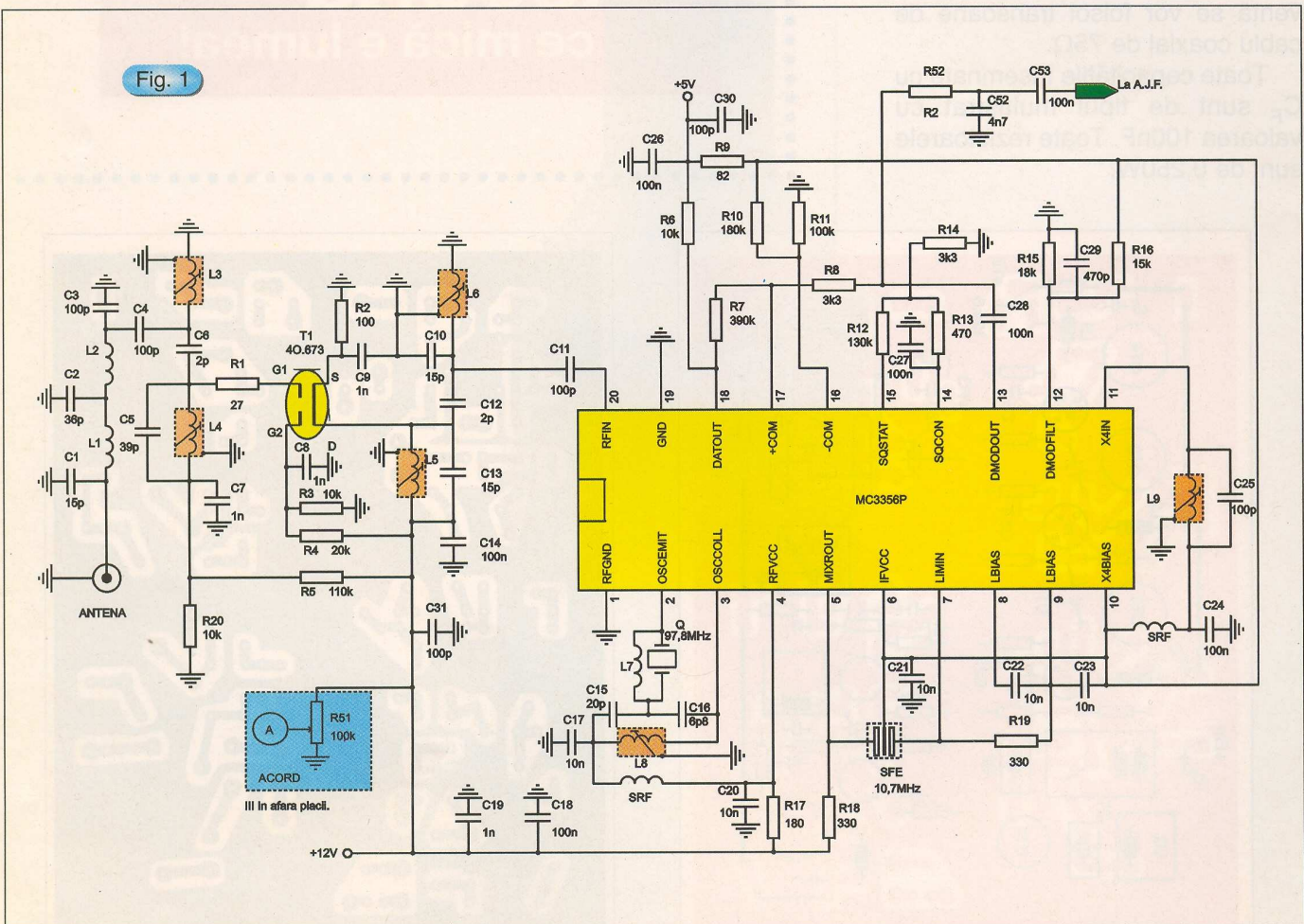

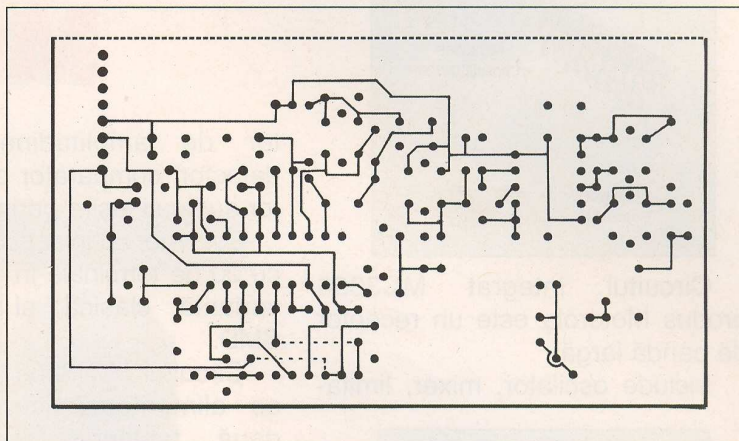
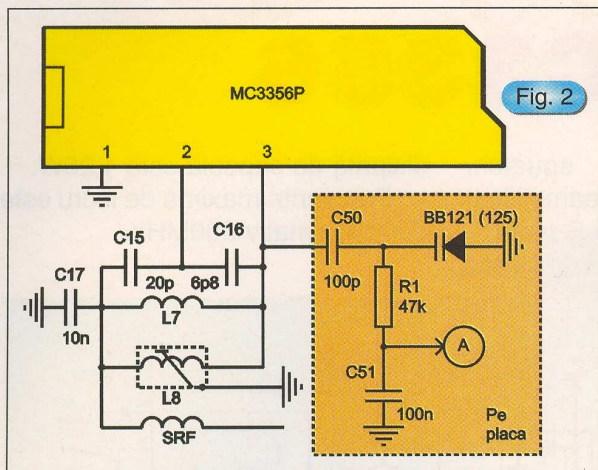

montajului suplimentar format din R_{50} , R_{51} , C_{50} , C_{51} împreună cu dioda varicap D1-BB121 sau BB125 (vezi figura 2).

Limitele benzii recepționate se stabilesc acționând miezul din ferită al înfășurării L_8 . Inductanța L_7 este de tipul monolit acoperită cu rășină. Acordul în bandă se face cu potențiometrul logaritmic R_{51} . Semnalul de audiofrecvență se culege prin intermediul circuitului de dezaccentuare format din R_{52} , C_{52} și condensatorul separator C_{53} .

Atenție!

Receptorul se alimentează cu două tensiuni bine filtrate și stabilizate de 12V și 5V.

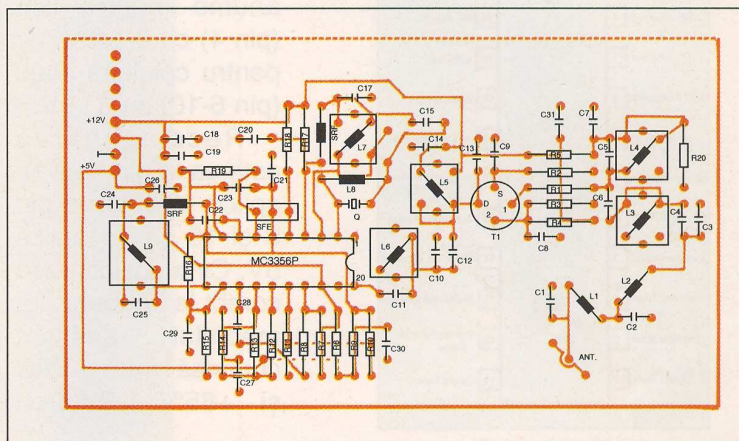

Chestionar

1. Revista **conex club** vă este utilă în activitatea dvs. ?
 da nu
2. Considerați că este o revistă de interes general ?
 da nu
3. Contribuie la cultura tehnică a cititorilor ei ?
 da nu
4. Vă place modul de prezentare al articolelor ?
 da nu
5. Ce subiecte doriți să fie tratate în anul 2001 ?

.....

.....

.....

.....

.....

Numele

Prenume

Adresa

.....

Localitatea

Jud. Cod

vârsta

ocupația.....

Completând și expediind acest formular (sau copie) redacției, primii 50 de participanți vor primi **GRATUIT** (exclusiv taxele poștale) radioreceptorul publicat la pagina 26.

MC3356



Circuitul integrat MC3356 produs Motorola este un receptor de bandă largă.

Include oscilator, mixer, limita-

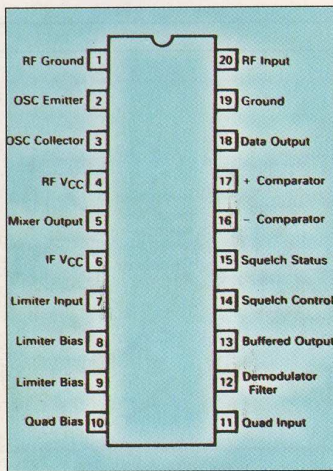

Configurația pinilor

tor de amplitudine, squelch, detector, comparator preamplificator audio și ieșire pentru S-metru.

Este montat în capsulă de plastic cu 20 de terminale în varianta clasică și SMD.

Circuitul MC 3356 se alimentează cu două tensiuni, și anume pentru RF (pin 4) cu 3...12V, iar pentru celelalte etaje (pin 6-10) cu 3...9V.

Recomandarea este ca la pin 4 să se aplice 12V, iar la pin 6 și 10 să se aplice 5V. Circuitul lucrează corect la temperatura mediului ambiant cuprinsă între -40°C și +85°C. Puterea

disipată de capsulă este 1,25W.

Frecvența maximă de lucru este de aproximativ 200MHz.

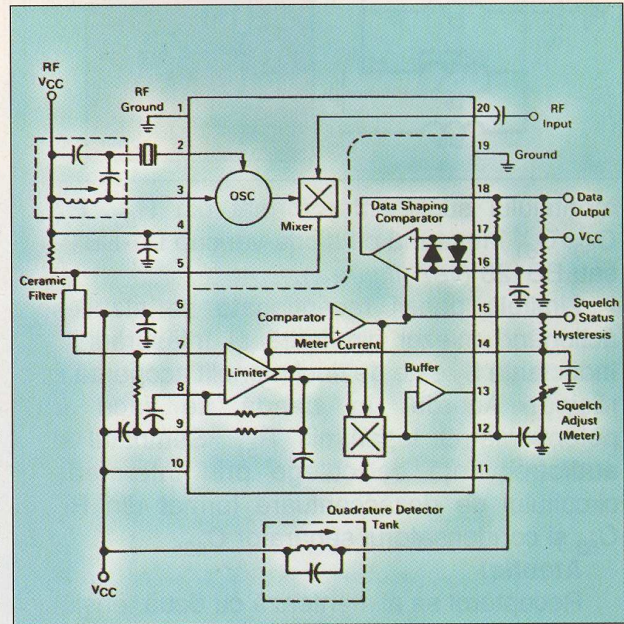

Schema bloc funcțională

Urmare din pagina 15

Examinând schema punții (figura 4) observăm că funcționarea punții este aceeași dacă schimbăm între ele locul de conectare a lui Z_{REF} și a lui Z_X . Din punct de vedere electric există totuși o diferență între cele două mufe, și anume *numai mufa Z_{REF} (din figura 4) are asigurat un circuit de curent continuu față de masă printr-unul din conductoarele balunului.* Pentru a nu uita acest lucru când va fi necesar, recomandăm ca poziția mufei V_2 să fie ușor dezaxată prin apropierea de peretele pe care este montată mufa Z_{REF} .

Cu aceste recomandări destinația celor patru mufe este inconfundabilă chiar dacă nu vor fi marcate.

În fine, o ultimă recomandare practică se referă la gabaritul componentelor și a casetei care le conține: Pentru că în versiunea B puntea se utilizează cu semnale de nivel mic, străduiți-vă să utilizați acele componente care să vă conducă la o

casetă cu gabarit cât mai mic. Aceasta nu numai pentru a avea conexiuni interne scurte, ci și pentru aceea că *unele "anexe" care extind nebănuit posibilitățile punții trebuiesc conectate direct la mufa Z_{REF} (sau Z_X), deci fără un cablu intermediar.* Gabaritele acestor "anexe" sunt adesea în mod obligatoriu mult mai mari decât ale punții. În aceste condiții, dacă puntea are gabarit mic se menține bine montată direct în mufa corespunzătoare a "anexei".

Exemple de asemenea anexe pentru extinderea posibilităților punții sunt prezentate în literatura tehnică, dar acestea nu epuizează problema, deci lasă un câmp larg de lucru pentru imaginația constructorilor amatori.

Note

9) Cele două tipuri de balun sunt folosite mai ales ca transformatoare de bandă largă în amplificatoare. Ele sunt adesea denumite "de tip Ruthroff" (cel de tensiune) sau "de tip Guanella" (cel

de curent) după numele celor care le-au propus și le-au studiat.

10) Menținerea sarcinii la valoarea optimă prevăzută de fabricant este imperios necesară mai ales în cazul generatoarelor vobulate.

11) Ținând seama și de observațiile prezentate la punctul a) se pare că nici n-a fost înțeleasă necesitatea utilizării unui generator cu impedanța internă mică. S-a observat că dacă se face calibrarea pentru $\Gamma = 1$ cu mufa Z_X în gol, la măsurarea coeficientului de reflexie cu aceeași mufă în scurtcircuit (tot $\Gamma = 1$) valoarea diferă cu $\pm(1...3)$ dB. Se presupune însă reducerea acestei abateri la $\pm 0,3$ dB prin montarea unei rezistențe de 100Ω (!) în diagonala punții (între conductorii centrali ai mufelor Z_{REF} și Z_X).

12) Pentru că adesea gradarea în unități logaritmice (dB; dBm; dBμ) a instrumentelor de măsură omite *semnul*, evitați erorile în folosirea acestei relații de calcul dacă țineți seama că RL este un număr negativ așa cum Γ este subunitar. (Există teoretic și excepții cu care nu este cazul aici să complicăm lucrurile).

3

MODURI PENTRU
A PRIMI REVISTA

conex club



- **Abonament pe 12 luni:** 10 000 x 12 = 120 000 lei
- **Abonament pe 6 luni:** 12 000 x 6 = 72 000 lei
- **Angajament:** plata lunar, ramburs - prețul revistei plus taxe de expediere

conex club conex club conex club conex club conex club

Pentru oricare din cele 3 moduri este necesară completarea unuia din taloane (sau copie) și expedierea pe adresa:

Revista **conex club**

Claudia Sandu
Str. Maica Domnului, nr.48, sector 2,
București, cod poștal 72 223

TALON ABONAMENT

conex
club

Doresc să mă abonez la revista **conex club** începând cu nr.:..... pe o perioadă de: 12 luni 6 luni

Am achitat cu mandatul poștal nr. data

suma de: 120 000 lei 72 000 lei

Nume Prenume
Str. nr. bl. sc. et. ap.
localitatea județ/sector.....
cod poștal

Data.....

Semnătura

TALON ANGAJAMENT

conex
club

Doresc să mi se expedieze lunar, cu plata ramburs, revista **conex club**. Mă angajez să achit contravaloarea revistei plus taxele de expediere.

Doresc ca expedierea să se facă începând cu nr.:

Nume Prenume
Str. nr. bl. sc. et. ap.
localitatea județ/sector.....
cod poștal

Data.....

Semnătura

SIGUR ȘI EFICIENT!

Wireless Internet Access & Networking

Fast and Easy

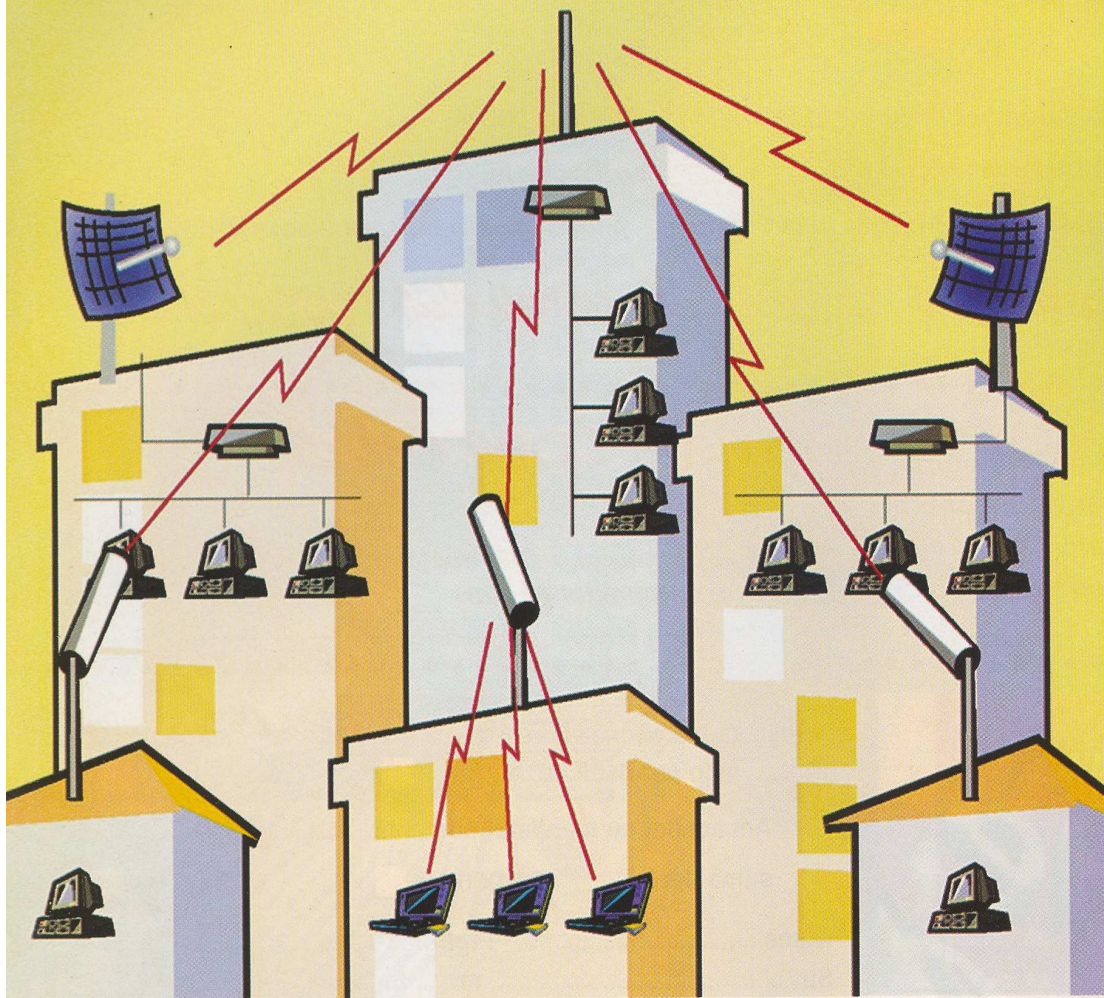

Lucent Technologies
Bell Labs Innovations

Generator al standardului 802.11
aplicat de firmele IT&C
in proiectele WLL

orinoco™

WaveACCESS®

WaveLAN®

Think wireless.

Conectare radio de mare viteza
in 2,4 GHz pentru retele locale
in tehnologie DSSS

11 Mb/s. 8 Km.

- ✓ Conectare radio la Internet
- ✓ Conexiuni punct la punct si punct la multipunct
- ✓ Rețele de campus, tehnopol, incinte industriale, conectarea sediilor de banci, firme
- ✓ Medii dificil de cablat pentru cladiri istorice, muzee
- ✓ Acces la rețea pentru utilizatori de computere mobile

Marele Premiu
pentru tehnologie

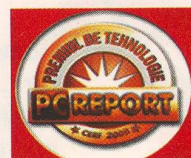

CERF
2000

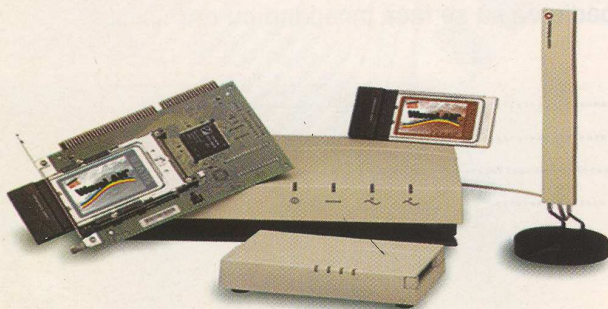

AGNOR HIGH TECH
COMMUNICATIONS & COMPUTERS COMPANY

Tel. : 340 54 57
Fax : 340 54 56

office@agnor.ro
www.agnor.ro

Dialog cu cititorii

Varga Tiberiu - Timișoara

Vom prezenta foarte curând un prescaler ce poate funcționa până la 1GHz și divizează cu 100. Evident cu componente ce se pot procura curent.

Publicarea unui transceiver pe 430MHz depinde de unele experimentări.

Macovei Gheorghită - Chitila

În bogata gamă de construcții în kit oferită celor interesați nu figurează deocamdată un montaj ce produce efectul de reverberație. Am reținut subiectul ca o sugestie.

Suba Cornel - Ferunda - Jud. Timiș

Răspuns la multiplele dvs. întrebări găsiți în catalogul nostru de produse și prețuri care a fost expediat gratuit.

David Marian - Craiova

Pentru materialele electronice puteți face o comandă prin scrisoare, inclusiv pentru sumator.

Adam Nicolae - Brăila

Amplificatoarele și convertoarele TV publicate pot fi procurate direct din magazin dar și prin comandă poștală.

Anghel Dumitru - Ploiești

Nu comercializăm și nici nu deținem datele constructive ale filtrelor HBO.

Niculescu Adrian - Pitești

Numai atunci când există adaptare de impedanțe între etajul final radio și antenă se face transferul optim de energie.

Dacă etajul final se încălzește excesiv trebuie să măsurați valoarea undelor staționare. Transceiverul are impedanța de ieșire de 50Ω, iar antena pe care o folosiți are tot 50Ω impedanță. Trebuie să verificați impedanța caracteristică a cablului coaxial și acordul antenei. Folosiți ca instrument de măsură un SWR-metru și cunoștințele tehnice ale unui prieten cu experiență.

Nour Ionel - Galați

Până vă procurați un încărcător automat pentru acumulatori NiCd, vă recomand să vă construiți un alimentator cu tensiunea de ieșire reglabilă.

Citiți pe acumulator curentul recomandat pentru încărcere și încărcăți acumulatorul cu acest curent electric în timpul prescris. Stabiliți valoarea curentului cu ajutorul unui ampermetru.

Brânzan Mircea - București

Vă așteptăm la redacție.

Ivașcu Paul - Constanța

Din datele de catalog rezultă că circuitul integrat LM1882 este utilizat și poate genera semnale de sincronizare pentru receptoare de televiziune. Toate intrările sunt compatibile cu niveluri TTL.

Este prezentat în capsulă DIL cu 20 terminale și LCC cu 18 terminale - Tensiunea de alimentare recomandată este 5V.

Circuitul TDA8143 este utilizat în receptoarele de televiziune în etajul de deflexie pe orizontală.

Este special conceput pentru comanda tranzistorului de putere în etajul final.

Alimentarea tipică este de 12V.

Florea Constantin - Iași

Semnalul de la camera video aplicat unui circuit MC1374 (produs Motorola) poate fi urmărit pe un televizor în canalele 3 sau 4.

Acest circuit include și un modulator FM, deci și sunetul de la cameră este folosit pe acest modulator.

Schema electrică de utilizare prezentată alături va facilita corecta aplicare a celor două semnale. Rețineți că tensiunea de alimentare este de 12V.

Bogatu Grigore - Timișoara

Radiocomunicațiile în banda CB se bucură de atenția constructorilor de aparatură și pe piață sunt comercializate diverse tipuri de transceivere care de care mai performante și cu un design atrăgător.

Conex Electronic a comercializat aparate de tip Dragon, actualmente stocul fiind epuizat. Oricum vom trata subiectul CB prezentând scheme ale unor aparate de măsură dar și antene.

Aparatul SH-8000 lucrează AM sau FM cu scanarea automată a canalelor.

ing. I. Mihăescu



FOTO - GHICITOARE



**Ce reprezintă
fotografia din
imaginea
alăturată?**

Indiciu: "Conex Club 2/2000"

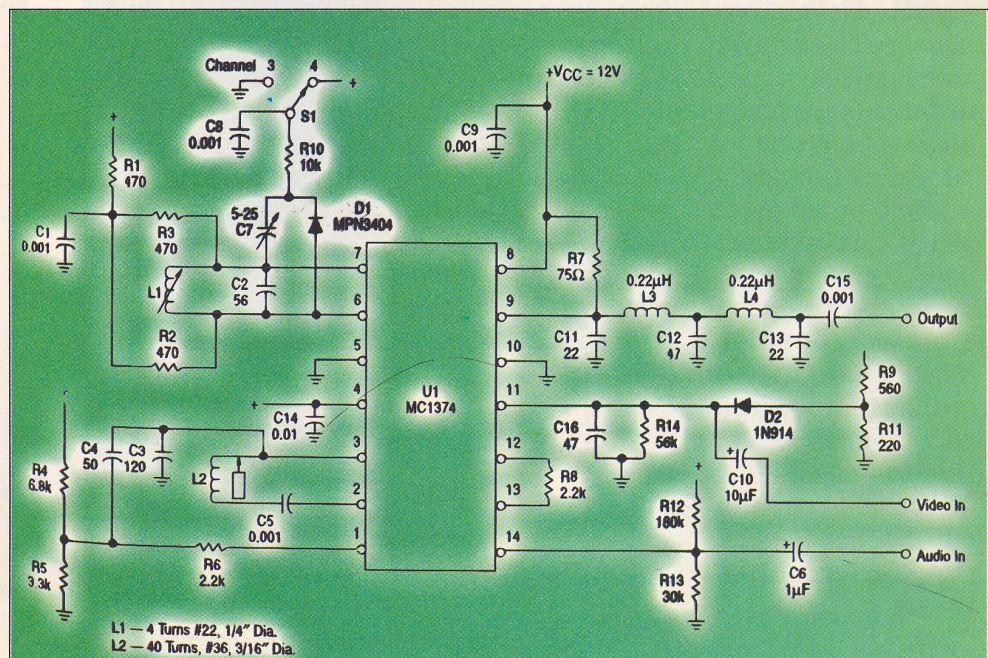
Cititorii care trimit răspunsul corect pe adresa redacției au șansa să câștige un abonament pe un an la revistă.

Câștigătorul va fi desemnat prin tragere la sorți și anunțat în paginile revistei.

Sunt luate în considerare răspunsurile corecte trimise până la data de 21 noiembrie 2000.

Răspunsul corect la întrebarea din numărul 10/2000 este:
"placă circuit imprimat - multimetru M830B".

Câștigătorul concursului din numărul 10/2000 este: Ursu Sorin din Galați
Cartier I. C. Frimu, Str. Cluj nr. 10 bl. D2A, ap. 2.

Tester pentru cablu

Plecând de la o idee prezentată în revista *Elektron* propunem cititorilor realizarea rapidă a unui tester pentru cablu utilizat în sistemele cu PC. El poate fi adaptat, în funcție de situație, utilizând modelul prezentat, la orice tip de cablu standard (DB9, DB25). Adaptorul prezentat se realizează direct pe un conector cu 9 sau 25 pini conform cu schema din figura alăturată. Se remarcă utilizarea la pinul 1 a

unui rezistor de $1k\Omega$, la pinul 2 a unui de $2k\Omega$, la pinul 3 un rezistor de $3k\Omega$ ș.a.m.d. până la pinul 9 ($9,1k\Omega$). Astfel, are loc și o identificare rapidă a numărului de ordine a fiecărui pin.

Schema de test utilizează un multimetru digital de orice

tip, care este poziționat cu comutatorul de game pe poziția " $k\Omega$ ".

Dacă se utilizează rezistoare de precizie selecționate ($\pm 1\%$) se pot stabili cu exactitate și legăturile reci, imperfecte. Rezistoarele sunt de preferat a fi de $0,25W$ sau $0,5W$.

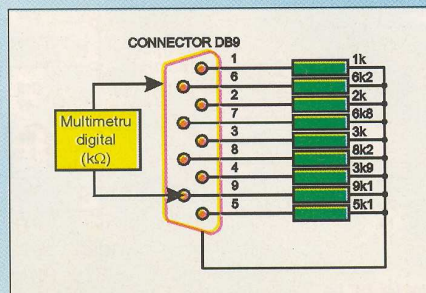

Editor

SC CONEX ELECTRONIC
SRL

J40/8557/1991

Director

Constantin Mihalache

Director comercial

Victoria Ionescu

REDAȚIA

Redactor șef

Ilie Mihăescu

Redactori

Croif V. Constantin

George Pintilie

Grafică și Tehnoredactare

Traian Mândrea

Claudia Sandu

Secretariat

Claudia Sandu

Gilda Ștefan

Revista Conex Club face parte din categoria Publicațiilor Culturale conform deciziei 1972 din 25 octombrie 1999 a Ministerului Culturii.

Adresa redacției

Str. Maica Domnului, nr. 48,
sector 2, București

Tel.: 242.22.06

Fax: 242.09.79

E-mail: conexel@isp.acorp.ro

Tiparul

MEG Apress holdings s.a.

ISSN 1454 - 7708



Bloc terminal de cablaj
5mm la 45° - 2 căi

Cod 3180
~~Preț 7 500 lei~~

6 000 lei

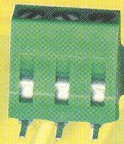

Bloc terminal de cablaj 5mm
la 90° - 3 căi

Cod 3167
~~Preț 11 500 lei~~

8 500 lei



Bloc terminal de cablaj 5mm
- 2 căi

Cod 3155
~~Preț 7 500 lei~~

6 000 lei



Bloc terminal de cablaj 5mm
la 90° - 2 căi

Cod 3163
~~Preț 7 500 lei~~

6 000 lei



Mufă mamă metal pentru
șasiu - 2 pini

Cod 5738
~~Preț 29 000 lei~~

24 000 lei



Mufă mamă metal pentru
șasiu - 7 pini

Cod 5887
~~Preț 40 000 lei~~

35 000 lei

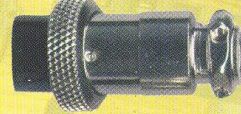

Mufă tată, corp metal, pentru
mufa **Cod 5738**

Cod 5952
~~Preț 29 000 lei~~

24 000 lei



Mufă tată, corp metal, pentru
mufa **Cod 5887**

Cod 6092
~~Preț 40 000 lei~~

35 000 lei



Jack RCA mamă pentru
cablaj.

Cod 3085
~~Preț 5 000 lei~~

4 000 lei



Jack RCA mamă pentru
cablaj.

Cod 3084
~~Preț 4 500 lei~~

3 500 lei



Jack stereo 6,53mm la
90°.

Cod 4256
~~Preț 16 000 lei~~

14 000 lei



Mufă audio DIN5 mamă
pentru cablu.

Cod 3086
~~Preț 10 500 lei~~

8 500 lei



Adaptor antenă pentru
radiocasetofoanele audio.

Cod 8811
~~Preț 14 500 lei~~

12 000 lei

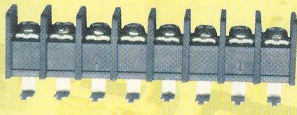

Bloc terminal pentru
cablaj - 8 căi

Cod 3213
~~Preț 61 000 lei~~

49 000 lei



Bloc terminal de panou
- 2 căi.

Cod 3215
~~Preț 14 000 lei~~

12 000 lei

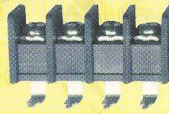

Bloc terminal pentru
cablaj - 4 căi

Cod 3212
~~Preț 31 000 lei~~

24 000 lei



Bloc terminal pentru
cablaj - 2 căi.

Cod 3187
~~Preț 15 500 lei~~

12 000 lei

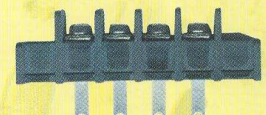

Bloc terminal de
panou - 4 căi

Cod 3225
~~Preț 28 000 lei~~

24 000 lei



Papuc tată tip auto 5mm

Cod 8308
~~Preț 1 000 lei~~

700 lei



Papuc tată tip auto 6mm

Cod 8309
~~Preț 1 000 lei~~

700 lei



Suport siguranță pentru
cablaj.

Cod 6090
~~Preț 1 100 lei~~

900 lei



Corector mamă tip bareță
pentru cablaj - 10 pini

Cod 5776
~~Preț 12 000 lei~~

10 000 lei



Corector mamă tip bareță
pentru cablaj - 20 pini

Cod 5773
~~Preț 18 500 lei~~

15 500 lei

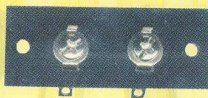

Bloc terminal de panou
cu șuruburi - 2 căi

Cod 3081
~~Preț 10 500 lei~~

7 500 lei

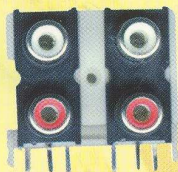

Jack RCA mamă, 2 + 2
cu masă comună.

Cod 3068
~~Preț 18 000 lei~~

15 000 lei



Jack RCA mamă, dublu,
cu masă comună.

Cod 3062
~~Preț 10 500 lei~~

7 500 lei

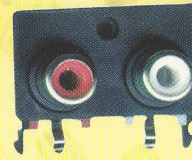

Jack RCA mamă cu 2 căi
independente.

Cod 3078
~~Preț 14 000 lei~~

10 000 lei

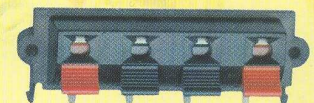

Bloc terminal audio pentru
cablaj de tip "Push"
pentru difuzoare - 4 căi

Cod 3082
~~Preț 18 000 lei~~

15 000 lei



conex
electronic

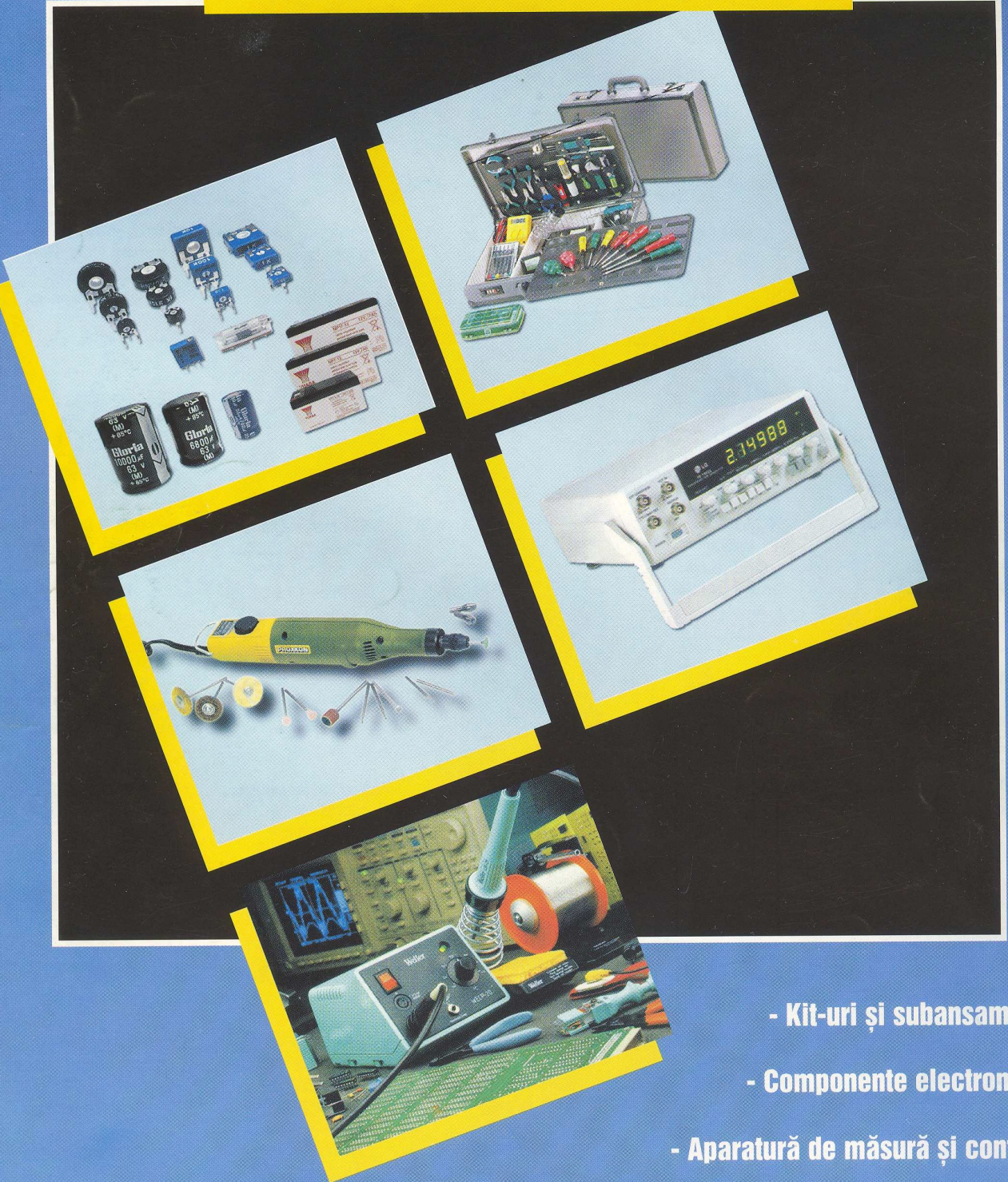

- Kit-uri și subansamble

- Componente electronice

- Aparatură de măsură și control

- Scule și accesorii pentru electronică

- Sisteme de depozitare și casete diverse

**Str. Maica Domnului 48, sector 2,
București
Tel.: 242 2206; Fax: 242 0979**

**La cerere produsele comercializate pot fi
livrate și prin poștă (plata ramburs)**